

DOPRAVNÝ ÚRAD
LETISKO M. R. ŠTEFÁNKA, 823 05 BRATISLAVA
TRANSPORT AUTHORITY
M. R. STEFANIK AIRPORT, 823 05 BRATISLAVA, SLOVAK REPUBLIC

Číslo: 2452/2017/ROP-120-OP/9575

Bratislava
29.03.2017

ROZHODNUTIE

Na základe písomnej žiadosti označenej ako „*Ochranné pásma letiska Žilina – určenie*“, Dopravnému úradu doručenej dňa 14.03.2016 a zaevidovanej pod č. 6940 a doplnenej listom Č.j. 246/17/Ka zo dňa 28.3.2017, Dopravnému úradu doručenej dňa 21.03.2017 a zaevidovanej pod č. 8458 (ďalej len „**žiadosť**“) podanej prevádzkovateľom Letiska Žilina - **Letisková spoločnosť Žilina, a.s.**, Letisko, 013 41 Dolný Hričov, IČO: 36 426 032, zapísaná v Obchodnom registri Okresného súdu Žilina, Oddiel: Sa, Vložka číslo: 10462/L (ďalej len „**prevádzkovateľ letiska**“), **Dopravný úrad** ako orgán štátnej správy v civilnom letectve podľa ustanovenia § 46 ods. 1 písm.

b) zákona č. 143/1998 Z. z. o civilnom letectve (letecký zákon) a o zmene a doplnení niektorých zákonov v znení neskorších predpisov (ďalej len „**letecký zákon**“) a príslušný podľa ustanovenia § 48 ods. 1 písmeno r) leteckého zákona v spojení s ustanovením § 29 ods. 2 leteckého zákona a podľa ustanovenia § 33 ods. 2 zákona č. 50/1976 Zb. o územnom plánovaní a stavebnom poriadku (stavebný zákon) v znení neskorších predpisov (ďalej len „**stavebný zákon**“), v súlade so zákonom č. 71/1967 Zb. o správnom konaní (správny poriadok) v znení neskorších predpisov (ďalej len „**správny poriadok**“)

podanej žiadosti

vyhovuje a určuje ochranné pásma Letiska Žilina

v súlade s *Technickou štúdiou rozvoja letiska Žilina – Hričov, AGA-Letišťa, Praha, november 2003*, kde je plánované predĺženie vzletovej a pristávacej dráhy z dĺžky **1 150 m** na

2 450 m, s kódovým značením **4 C**, **v nasledovnom rozsahu:**

I. Ochranné pásma so zákazom stavieb

Ochranné pásma so zákazom stavieb vymedzuje obvod územia letiska potrebný pri jeho výstavbe s uvážením jeho dostavby, resp. priestor potrebný na zaistenie realizácie jeho výhľadového stavu. Ochranné pásma so zákazom stavieb tvorí ochranné pásmo pásu vzletovej a pristávacej dráhy, v ktorom je zahrnuté aj ochranné pásmo pásu rolovacej dráhy.

Ochranné pásmo pásu vzletovej a pristávacej dráhy **06/24** je stanovené v tvare obdĺžnika tak, že os ochranného pásma je totožná s osou vzletovej a pristávacej dráhy a šírka ochranného pásma je 300 m.

Rozmery ochranného pásma pásu vzletovej a pristávacej dráhy sú **3 010 x 300 m**.

Ochranné pásmo pásu vzletovej a pristávacej dráhy presahuje za koniec vzletovej a pristávacej dráhy v smere vzletu 24 o 260 m a za koniec vzletovej a pristávacej dráhy v smere vzletu 06 o 300 m.

Rozmery ochranného pásma vzletovej a pristávacej dráhy sú totožné s pásom vzletovej a pristávacej dráhy maximálneho navrhovaného predĺženia.

II. Ochranné pásmo s obmedzením stavieb nadzemných vedení elektrického prúdu vysokého napätia, veľmi vysokého napätia a zvlášť vysokého napätia

Ochranné pásmo s obmedzením stavieb nadzemných vedení elektrického prúdu vysokého, veľmi vysokého a zvlášť vysokého napätia je stanovené v tvare obdĺžnika s pozdĺžnou osou totožnou s osou vzletovej a pristávacej dráhy v šírke **1 000 m** na obe strany od osi vzletovej a pristávacej dráhy a v dĺžke presahujúcej ochranné pásmo pásu vzletovej a pristávacej dráhy o **4 500 m**.

Rozmery ochranného pásma s obmedzením stavieb nadzemných vedení elektrického prúdu vysokého a veľmi vysokého napätia sú **12 010 x 2 000 m**.

III. Ochranné pásmo proti nebezpečným a klamlivým svetlám

Ochranné pásmo proti nebezpečným a klamlivým svetlám je určené v tvare obdĺžnika s pozdĺžnou osou totožnou s osou vzletovej a pristávacej dráhy v šírke **750 m** na obe strany od osi vzletovej a pristávacej dráhy a v dĺžke presahujúcej každý koniec ochranného pásma pásu vzletovej a pristávacej dráhy o **4 500 m**.

Rozmery ochranného pásma proti nebezpečným a klamlivým svetlám sú **12 010 m x 1 500 m**.

IV. Ochranné pásma letiska s výškovým obmedzením

Ochranné pásma s výškovým obmedzením tvoria:

ochranné pásma vzletových a približovacích priestorov,
ochranné pásma prechodových plôch, ochranné
pásmo vnútornej vodorovnej roviny a ochranné
pásmo kužeľovej plochy.

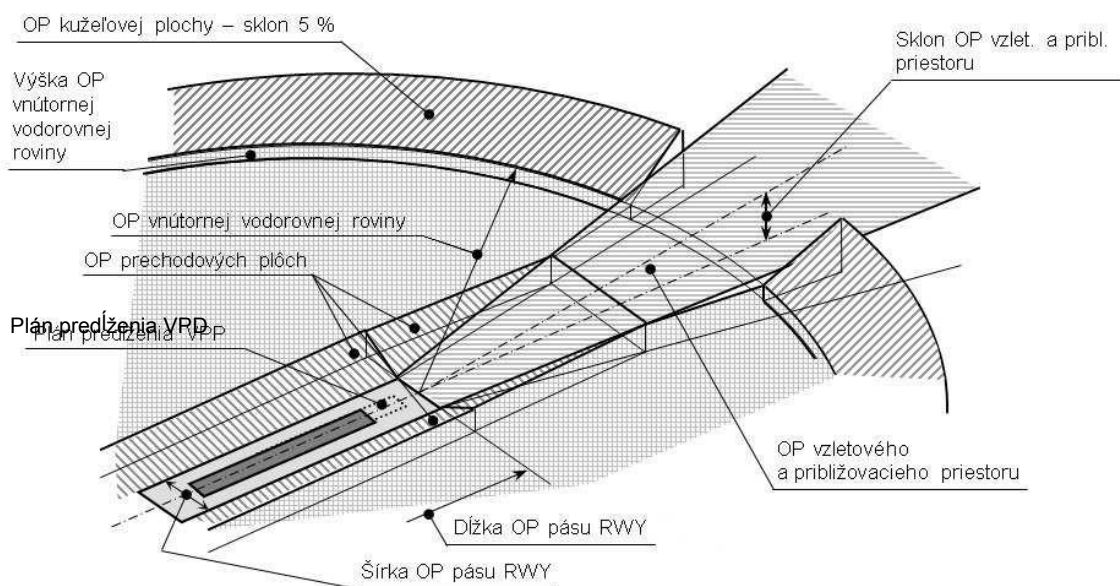

1. Ochranné pásma vzletových a približovacích priestorov

Roviny ochranných pásiem vzletových a približovacích priestorov majú tvar rovnoramenného lichobežníka. V prípade ochranného pásma vzletovej roviny dráhy 24 / približovacej roviny dráhy 06 je kratšia základňa totožná s kratšou stranou ochranného pásma pásu vzletovej a pristávacej dráhy. V prípade ochranného pásma vzletovej roviny dráhy 06 / približovacej roviny dráhy 24 kratšia základňa začína vo vzdialenosti 260,6 m od prahu vzletovej a pristávacej dráhy 24 v smere vzletu 06. Kratšia základňa ochranných pásiem vzletových a približovacích priestorov je kolmá na os vzletovej a pristávacej dráhy s ramenami lichobežníka rozovierajúcimi sa o **15 %** na každú stranu od osi vzletovej a pristávacej dráhy.

Od vnútorného okraja ochranného pásma pásu vzletovej a pristávacej dráhy 06/24 táto rovina stúpa:

v smere vzletu dráhy 24 v sklone **1:50 (2,0 %)** do vzdialenosti **15 000 m** v
smere vzletu dráhy 06 v sklone **1:40 (2,5 %)** do vzdialenosti **5 000 m**

Výška vnútorného okraja ochranného pásma vzletového a približovacieho priestoru pri prahu vzletovej a pristávacej dráhy 06 je **309,5 m n. m. Bpv.**

Výška vnútorného okraja ochranného pásma vzletového a približovacieho priestoru pri prahu vzletovej a pristávacej dráhy 24 je **311,0 m n. m. Bpv.**

2. Ochranné pásma prechodových plôch

Ochranné pásma prechodových plôch stúpajú od ochranného pásma pásu vzletovej a pristávacej dráhy pozdĺž bočných okrajov ochranných pásiem vzletových a približovacích priestorov až do výšky ochranného pásma vodorovnej roviny v sklone **1:7 (14,3 %)**.

3. Ochranné pásmo vnútornej vodorovnej roviny

Ochranné pásmo vnútornej vodorovnej roviny je vymedzené oblúkmi so stredmi nad priesečníkmi osi vzletovej a pristávacej dráhy s kratšími stranami ochranného pásma pásu vzletovej a pristávacej dráhy s rozmermi 1 670 m x 300 m (bez predĺženia) o polomeroch **4 000 m** a ich spoločnými dotyčnicami a má výšku **45 m** nad nadmorskou výškou vzťažného bodu letiska **310,0 m n.m. Bpv.**

Nadmorská výška ochranného pásma vnútornej vodorovnej roviny je **355,0 m n.m. Bpv.**

4. Ochranné pásmo kužeľovej plochy

Ochranné pásmo kužeľovej plochy stúpa od okraja ochranného pásma vnútornej vodorovnej roviny v sklone **1:20 (5%)** až do dosiahnutia výšky **100 m** nad ochranným pásmom vnútornej vodorovnej roviny.

Výška horného okraja ochranného pásma kužeľovej plochy je **455,0 m n.m. Bpv.**

V. Ornitologické ochranné pásma

Ornitologické ochranné pásma určuje Dopravný úrad pre letisko s cieľom zamedziť zrážkam lietadiel s vtáctvom a inými živočíchmi.

Ornitologické ochranné pásma tvoria:

vnútorné ornitologické ochranné pásmo a
vonkajšie ornitologické ochranné pásmo.

1. Vnútorné ornitologické ochranné pásmo

Vnútorné ornitologické ochranné pásmo je určené v tvare obdĺžnika s pozdĺžnou osou totožnou s osou vzletovej a pristávacej dráhy so šírkou **500 m** na obe strany od okrajov ochranného pásma pásu vzletovej a pristávacej dráhy dĺžkou **1 000 m** od každého konca ochranného pásma pásu vzletovej a pristávacej dráhy.

Vnútorné ornitologické ochranné pásmo zahŕňa vzletovú a pristávaciu dráhu, pás vzletovej a pristávacej dráhy, ochranné pásmo pásu vzletovej a pristávacej dráhy (trávne porasty).

Rozmery vnútorného ornitologického ochranného pásma sú **5 010 m x 1 300 m**.

2. Vonkajšie ornitologické ochranné pásmo

Vonkajšie ornitologické ochranné pásmo priamo nadväzuje na vnútorné ornitologické ochranné pásmo a je určené v tvare obdĺžnika s pozdĺžnou osou totožnou s osou vzletovej a pristávacej dráhy so šírkou **1 000 m** na obe strany od okrajov ochranného pásma pásu vzletovej a pristávacej dráhy a dĺžkou **3 000 m** od každého konca ochranného pásma pásu vzletovej a pristávacej dráhy.

Rozmery vonkajšieho ornitologického ochranného pásma sú **9 010 m x 2 300 m**.

VI. Ochranné pásma proti laserovému žiareniu

Ochranné pásma proti laserovému žiareniu sa určujú s cieľom znížiť možné nebezpečenstvo v letovej prevádzke spôsobené laserovým vyžarovaním.

Ochranné pásma proti laserovému žiareniu tvoria:

ochranné pásmo bez laserového žiarenia
kritické ochranné pásmo proti laserovému
žiareniu

1. Ochranné pásmo bez laserového žiarenia

Ochranné pásmo bez laserového žiarenia má tvar nepravidelného hranola s dĺžkou **9 300 m** od každého konca kratšej strany ochranného pásma pásu vzletovej a pristávacej dráhy. Šírka ochranného pásma je v dĺžke **3 700 m** od oboch koncov kratšej strany ochranného pásma pásu vzletovej a pristávacej dráhy vymedzená vzdialenosťou 3 700 m na každú stranu od osi vzletovej a pristávacej dráhy a v dĺžke ďalších 5 600 m vzdialenosťou 750 m na každú stranu od osi vzletovej a pristávacej dráhy.

Výška ochranného pásma bez laserového žiarenia je **600 m** nad nadmorskou výškou vzťažného bodu letiska, to znamená, že ochranné pásmo bez laserového žiarenia siaha do výšky **910 m n.m.**
Bpv.

2. Kritické ochranné pásmo proti laserovému žiareniu

Kritické ochranné pásmo proti laserovému žiareniu má tvar valca, ktorého polomer je **18 500 m** a výška **3 000 m** a stred dolnej podstavy je totožný so vzťažným bodom letiska.

VII. Ochranné pásma leteckých pozemných zariadení Ochranné pásmo nesmerového rádiomajáka (NDB)

Ochranné pásmo NDB (L Z 1. km a ZLA 7. km) sa skladá z troch sektorov (pozri Obr. 7.1)

Sektor A - má tvar kruhu s polomerom $r_1 = 25 \text{ m}$ so stredom vo vzťažnom bode NDB; v tomto sektore platí zákaz zriaďovať stavby a umiestniť a prevádzkovať zariadenia nestavebnej povahy, rozširovať existujúce stavby a zariadenia nestavebnej povahy, trvalo alebo dočasne umiestniť alebo prevádzkovať pevné alebo mobilné prostriedky a zariadenia, zvyšovať alebo znižovať terén spôsobom, ktorým by sa narušila plynulosť povrchu, vysádzať a nechať rásť stromy, kry a iné porasty, ktoré by mohli ohroziť bezpečnosť leteckej prevádzky a umiestňovať iné objekty tvoriace prekážku; s výnimkou objektov, zariadení a činností, ktoré sú nevyhnutné pre bezpečnú činnosť zariadenia.

Sektor B - má tvar zrezaného kužeľa s polermi $r_1 = 25 \text{ m}$ a $r_2 = 100 \text{ m}$ so stredom vo vzťažnom bode NDB; v tomto sektore je zakázané umiestňovať stavby a zariadenia s kovovou konštrukciou, kovové konštrukcie a iné kovové objekty. Umiestňovať stavby, uskutočňovať zmeny dokončených stavieb, najmä prístavbu a nadstavbu, umiestňovať zariadenia a konštrukcie nestavebnej povahy a uskutočňovať ich zmeny je možné len v prípade, že neprekročia kužeľovú plochu so základňou totožnou s obvodom sektoru A, stúpajúcu smerom od zariadenia v pomere **1:15**,

Sektor C - má tvar zrezaného kužeľa s polermi $r_2 = 100 \text{ m}$ a $r_3 = 250 \text{ m}$ so stredom vo vzťažnom bode NDB; v tomto sektore je zakázané najmä umiestňovať stavby, uskutočňovať zmeny dokončených stavieb, najmä prístavbu a nadstavbu, umiestňovať zariadenia, konštrukcie nestavebnej povahy, nadzemné konštrukcie vedení a uskutočňovať ich zmeny, ktoré by prekračovali kužeľovú plochu so základňou totožnou s horným obvodom sektora B, stúpajúcu smerom od zariadenia v polomere **1:15**.

Minimálna prípustná vzdialenosť nadzemných elektrických vedení od vzťažného bodu NDB:

Oznamovacie vedenie a vedenie NN	100 m
Vedenie VN do 30 kV	150 m
VN do 110 kV	200 m
Vedenie VVN nad 300 kV	300 m
Elektrifikované železnice	200 m

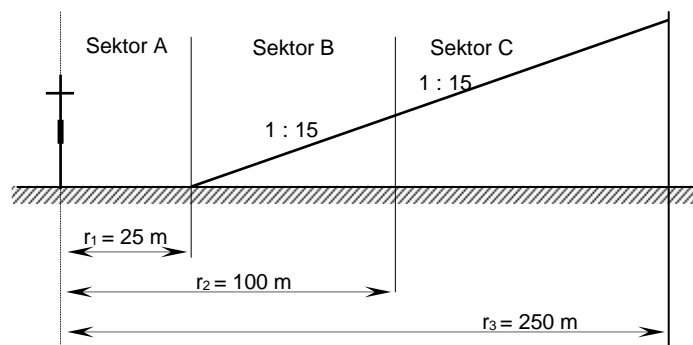

Obr. č. 7.1 Ochranné pásmo NDB

Vzťažný bod NDB L Z 1. km je stanovený zemepisnými

súradnicami: v systéme S – JTSK: $x =$

1170823.96 $y = 453735.05$

v systéme WGS-84: $\varphi = 49^{\circ}13'39,44''N$

$\lambda = 18^{\circ}35'40,71''E$

Nadmorská výška vzťažného bodu NDB 1.km je **307,62 m n. m. Bpv.**

Vzťažný bod NDB ZLA 7. km je stanovený zemepisnými súradnicami:

v systéme S – JTSK: $x = 1173066.38$

$y = 460073.56$

v systéme WGS-84: $\varphi = 49^{\circ}12'10,27''N$

$\lambda = 18^{\circ}30'37,62''E$

Nadmorská výška vzťažného bodu NDB 7.km je **346,29 m n. m. Bpv.**

Ochranné pásmo VHF polohového návestidla 75 MHz

Ochranné pásmo VHF polohového návestidla 75 MHz (stredné polohové návestidlo (MM) – LZZI ILS MM RWY 06 a VHF vonkajšie polohové návestidlo (OM) – LZZI ILS OM RWY 06) má tvar kruhu s polomerom $r_1 = 15 \text{ m}$ so stredom vo vzťažnom bode VHF polohového návestidla 75 MHz; v tomto sektore nesmú byť umiestnené stavby alebo kovové predmety, ktoré by zasahovali do kužeľovej plochy v sklone **1:3** s vrcholom vo vzťažnom bode VHF.

Všetky nadzemné vedenia oznamovacie a silnoprúdové VN a VVN a elektrifikované železnice musia byť vzdialené najmenej **30 m** od vzťažného bodu VHF.

Vzťažný bod VHF (MM) je stanovený zemepisnými súradnicami:

v systéme S – JTSK: $x = 1170820.54$

$y = 453731.32$

v systéme WGS-84: $\varphi = 49^{\circ}13'39,56''N$

$\lambda = 18^{\circ}35'40,88''E$

Nadmorská výška vzťažného bodu VHF (MM) je **315,57 m n. m. Bpv.**

Vzťažný bod VHF (OM) je stanovený zemepisnými súradnicami: v

systéme S – JTSK: $x = 1173063.81$

$y = 460070.91$

v systéme WGS-84: $\varphi = 49^{\circ}12'10,36''N$

$\lambda = 18^{\circ}30'37,74''E$

Nadmorská výška vzťažného bodu VHF (OM) je **352,42 m n. m. Bpv.**

VIII. Obmedzenia v ochranných pásmach

Dopravný úrad podľa § 29 ods. 3 leteckého zákona **zakazuje:**

1. v ochrannom pásme so zákazom stavieb:

zriadiť stavby a umiestniť a prevádzkovať zariadenia nestavebnej povahy, rozširovať existujúce stavby a zariadenia nestavebnej povahy, trvalo alebo dočasne umiestniť alebo

prevádzkovať pevné alebo mobilné prostriedky a zariadenia, zvyšovať alebo znižovať terén spôsobom, ktorým by sa narušila plynulosť povrchu, vysádzať a nechať rásť porasty, ktoré by mohli ohroziť bezpečnosť leteckej prevádzky.

Zákaz sa nevzťahuje na činnosti, objekty, zariadenia nestavebnej povahy, ktoré slúžia leteckej prevádzke, navigácii a bezpečnostnej ochrane na letisku; ide najmä o:

zariadenia požadované na leteckú navigáciu, ktoré spĺňajú požiadavky na krehkosť, meteorologické meracie zariadenia (anemometre, ceilometre a pod.), ktoré spĺňajú požiadavky na krehkosť,

pohybové plochy letiska,

výhradne letiskové obslužné komunikácie, oplotenie,

činnosti spojené s výstavbou podzemných inžinierskych sietí okrem plynovodu (plocha ochranného pásma pásu vzletovej a pristávacej dráhy musí byť po skončení výstavby uvedená do pôvodného stavu),

dočasné použitie mobilných prostriedkov pre potreby leteckej prevádzky a dočasné použitie mechanizmov použitých pri výstavbe alebo údržbe letiskových objektov,

činnosti, objekty alebo zariadenia nestavebnej povahy, ktoré sú súčasťou leteckých dní, leteckých súťaží alebo iného verejného leteckého podujatia. Umiestnenie a realizácia týchto objektov je možná za predpokladu predchádzajúceho súhlasu prevádzkovateľa / majiteľa letiska a Dopravného úradu, ktorý stanoví podmienky pre ich umiestnenie, resp. použitie.

2. v ochrannom pásme s obmedzením stavieb nadzemných vedení elektrického prúdu vysokého napätia, veľmi vysokého napätia a zvlášť vysokého napätia:

- umiestňovať nadzemné vedenia elektrického prúdu zvlášť vysokého napätia, vysokého napätia, veľmi vysokého napätia a trakčného vedenia okrem prípadov, keď by Dopravný úrad na základe posúdenia rozhodol, že je nové, rozširované alebo prekladané vedenie tierené iným existujúcim vedením alebo neodstrániteľnou prekážkou alebo leteckoprevádzkovým posúdením bude preukázané, že vedenie nepriaznivo neovplyvní bezpečnosť a plynulosť leteckej prevádzky. Na tieto prípady sa vzťahuje udelenie výnimky podľa bodu XI. ods. 5 rozhodnutia. Rekonštrukciu existujúcich nadzemných vedení elektrického prúdu v tomto ochrannom pásme je vlastníč/prevádzkovateľ nadzemného vedenia elektrického prúdu povinný vopred prerokovať s Dopravným úradom.

3. v ochrannom pásme proti nebezpečným a klamlivým svetlám:

- umiestniť a používať nebezpečné a klamlivé svetlá.

Za nebezpečné svetlá sa považujú:

- a) svetlá alebo osvetlené plochy, ktoré by mohli spôsobovať doznievanie zrakového vnemu alebo oslepenie prudkým jasom a tým ohroziť bezpečnosť leteckej prevádzky,
- b) plochy z reflexného materiálu, ktoré by mohli spôsobovať doznievanie zrakového vnemu alebo oslepenie prudkým jasom a tým ohroziť bezpečnosť leteckej prevádzky a
- c) všetky svetelné plochy, svetlá a ich konfigurácia, ktorých svietivosť nad horizontálnu rovinu je rovnaká alebo vyššia ako svietivosť návestidiel približovacej svetelnej sústavy, svetelnej zostupovej sústavy, svetelných návestidiel pre let po okruhu alebo svetelných sústav pre vzletovú a pristávaciu dráhu.

Za klamlivé svetlá sa považujú všetky individuálne svetlá, skupiny svetiel, svetelné plochy a ich konfigurácia, ktoré by si mohol pilot pri priblížení na letisko pomýliť so svetelným obrazom približovacej svetelnej sústavy, svetelnej zostupovej sústavy, svetelnými návestidlami pre let po okruhu a svetelnou sústavou pre vzletovú a pristávaciu dráhu, alebo ktoré by svojim charakterom mohli odpútať pozornosť pilota pri riadení lietadla.

4. v ochranných pásmach s výškovým obmedzením:

- zriadiť stavby a umiestniť a prevádzkovať zariadenia nestavebnej povahy, rozširovať existujúce stavby a zariadenia nestavebnej povahy, umiestniť alebo prevádzkovať pevné a mobilné prostriedky a zariadenia, vysádzať a nechať rásť porasty, ktorých výška presahuje jednotlivé stanovené roviny alebo plochy.

Umiestnenie a zriadenie stavieb a umiestnenie a prevádzkovanie zariadení nestavebnej povahy, rozšírenie existujúcich stavieb a zariadení nestavebnej povahy, umiestnenie alebo prevádzkovanie pevných a mobilných prostriedkov a zariadení a vysádzanie a prerastanie porastov nad ochranné pásma vzletových a približovacích priestorov a prechodových plôch nesmie byť povolené okrem prípadov, kedy je nový alebo rozšírený objekt tienový existujúcim neodstrániteľným objektom alebo sa jedná o dočasné prekážky, ako napr. použitie mechanizmov pri realizácii stavieb, a to len za predpokladu, že bolo letecko-prevádzkovým posúdením preukázané, že objekt neohrozí prevádzku letiska vzhlľadom na prekážkové roviny a plochy letiska a/alebo letové postupy, nevzniknú žiadne prevádzkové obmedzenia a nedôjde k zníženiu úrovne bezpečnosti leteckej prevádzky. V prípade, ak objekt môže ohroziť prevádzku letiska, môže byť umiestnenie tohto objektu dočasne povolené len za predpokladu, že je možné vykonať zmenu letových postupov a/alebo vydať správu NOTAM. Na tieto prípady sa vzťahuje udelenie výnimky podľa bodu XI. ods. 5 rozhodnutia.

Toto ustanovenie sa neaplikuje v priestoroch, kde už terén tvorí prekážku na ochranné pásma, uvedených v odseku X. *Výškové obmedzenia na terénnych prekážkach*, ak posudzovaný zámer rešpektuje výškové obmedzenie určené pre danú lokalitu.

Umiestnenie a zriadenie stavieb a zariadení nestavebnej povahy, rozšírenie existujúcich stavieb a zariadení, umiestnenie alebo prevádzkovanie pevných a mobilných prostriedkov a zariadení, vysádzanie a prerastanie porastov nad ochranné pásmo vodorovnej roviny a kužeľovej plochy, nesmie byť povolené okrem prípadov, keď by Dopravný úrad na základe posúdenia rozhodol, že je nový alebo rozšírený objekt alebo porast tienový existujúcou neodstrániteľnou prekážkou, alebo ak by bolo letecko-prevádzkovým posúdením preukázané, že objekt neohrozí prevádzku letiska, nevzniknú žiadne prevádzkové obmedzenia, nedôjde k zníženiu úrovne bezpečnosti leteckej prevádzky a ani k obmedzeniu výhl'adového využitia, resp. rozvoja letiska. Na tieto prípady sa vzťahuje udelenie výnimky podľa bodu XI. ods. 5 rozhodnutia.

Toto ustanovenie sa neaplikuje v priestoroch, kde už terén tvorí prekážku na ochranné pásma, uvedených v odseku X. *Výškové obmedzenia na terénnych prekážkach*.

Pod pojmom neodstrániteľná prekážka sa rozumie terén, terénna vyvýšenina alebo súbor funkčne spojených stavebných objektov akými sú sídlisko, fabrika, priemyselné podniky, priestory individuálnej bytovej výstavby, historické objekty alebo podobný súbor objektov.

Odstrániteľné prekážky nie je možné pri posudzovaní rekonštrukcií existujúcich objektov alebo posudzovaní novej výstavby využívať pre účely tienenia.

5. v ornitologických ochranných pásmach:

vo vnútornom ornitologickom pásme:

- je vylúčené vykonávať činnosti a zriaďovať stavby a prevádzky, ktoré by mohli zvýšiť výskyt vtáctva v okolí letiska; ďalej je zakázané zriaďovať skládky, stohy, siláže a režim obrábania pôdy musí byť dohodnutý s prevádzkovateľom letiska.

vo vonkajšom ornitologickom pásme:

- najmä vytvárať vodné plochy, štrkoviskové jamy zaplnené spodnou vodou, čističky odpadových vôd, silážne žľaby a jamy, otvorené hnojiská, hydínarne, bažantnice, sústredené chovy dobytky, strediska zberu a spracovanie biologických odpadov, poľnohospodárske

stavby a vykonávanie činností, ktoré by mohli spôsobiť nadmerný výskyt vtáctva v okolí letiska alebo ktoré by mohli mať negatívny vplyv na letovú prevádzku na letisku alebo v jeho okolí. Umiestnenie stavieb, alebo vykonávanie činností vo vonkajšom ornitologickom ochrannom pásme je možné povoliť iba na základe dohody s prevádzkovateľom letiska a po prijatí opatrení na obmedzenie výskytu živočíchov v tomto ochrannom pásme.

6. v ochranných pásmach proti laserovému žiareniu:

V ochrannom pásme bez laserového žiarenia nesmie úroveň vyžarovania prekročiť hodnotu **50nW/cm²**, pričom žiarenie nesmie zapríčiniť vizuálne rušenie letovej posádky lietadla.

V kritickom ochrannom pásme proti laserovému žiareniu sa zakazuje najmä umiestňovať, prevádzkovať a používať laserové zariadenie, ktorého úroveň vyžarovania je vyššia ako **5 μW/cm²**, ak by takéto zariadenie mohlo spôsobiť doznievanie zrakového vnemu alebo oslepenie prudkým jasom pilota a mohla byť ohrozená bezpečnosť leteckej prevádzky.

IX. Základné údaje o letisku

1. Letisko Žilina má štatút **verejného medzinárodného letiska**. Kódové značenie letiska je **2 C** / v budúcnosti plánované **4 C**.
2. Na letisku je vybudovaná jedna spevnená vzletová a pristávacia dráha s dĺžkou **1 150 m** / v budúcnosti plánovaná **2 450 m** a šírkou **30 m** / v budúcnosti plánovaná **45 m**. Vzletová a pristávacia dráha **06/24** je situovaná v trávnom vzletovom a pristávacom pásme o rozmeroch **1 270 m x 150 m** / v budúcnosti plánovaný **3 010 m x 300 m**.
3. Vzťažný bod letiska (**ARP**) je stanovený v geometrickom strede vzletovej a pristávacej dráhy 06/24 so zemepisnými súradnicami:

v systéme S – JTSK: $x = 1170303,46$

$y = 452306,62$

v systéme WGS-84: $\varphi = 49^{\circ}14'00,4''N$

$\lambda = 18^{\circ}36'48,9''E$

4. Nadmorská výška letiska je **311,00 m n. m. Bpv.**
5. Nadmorská výška vzťažného bodu letiska je **310 m n. m. Bpv.**

X. Výškové obmedzenia na terénnych prekážkach

Vzhľadom na úroveň terénu, existujúce prekážky a s cieľom zjednodušiť proces posudzovania jednotlivých objektov sú v nasledovných lokalitách stanovené maximálne výšky, do ktorých je možné realizovať stavby a umiestňovať zariadenia nestavebnej povahy bez súhlasu Dopravného úradu. Výnimkou sú stavby, pri ktorých bude použitím stavebných mechanizmov maximálna stanovená výška prekročená. Tieto stavby je nutné prerokovať s Dopravným úradom v stupni územného konania, resp. konania najnižšieho stupňa podľa druhu stavby. Maximálne výšky nad pôvodným terénom stanovené na jednotlivých terénnych prekážkach zahŕňajú aj priestor v ich tesnej blízkosti (viď nižšie). Týmto priestorom sa rozumie územie od hraníc terénnej prekážky do vzdialenosti, kde sa už maximálna stanovená výška nad pôvodným terénom zhoduje s hodnotou stanovenou ochranným pásmom.

Obmedzujúca nadmorská výška 570 m n. m. stanovená podľa nadmorskej výšky kritickej prekážky letového postupu priblíženia okruhom pre kategóriu lietadiel A – Senkov vrch: súradnice S-JTSK Y449678.1631, X1171155.1765; ETRS89 $\Phi 49^{\circ}13'39.39871''$, $18^{\circ}39'01.90560''$.

Bitarová

V časti katastrálneho územia obce Bitarová, kde už terén tvorí prekážku je obmedzujúca výška **15 m** nad pôvodným terénom, zároveň však maximálne do nadmorskej výšky **570 m n. m. Bpv.** V blízkosti ochranného pásma vnútornej vodorovnej roviny alebo kužeľovej plochy môže byť pri posudzovaní prekážok použitý princíp tesnej blízkosti. V ostatnej časti katastrálneho územia je maximálna výška stavieb a zariadení nestavebnej povahy stanovená ochrannými pásmami.

Dolný Hričov

V časti katastrálnych území (Dolný Hričov a Peklina) obce Dolný Hričov, kde už terén tvorí prekážku je obmedzujúca výška **15 m** nad pôvodným terénom, zároveň však maximálne do nadmorskej výšky **570 m n. m. Bpv.** V blízkosti ochranného pásma vnútornej vodorovnej roviny môže byť pri posudzovaní prekážok použitý princíp tesnej blízkosti. Pri uplatnení princípu tienenia však nesmie výška prekážky presiahnuť výšku určenú ochranným pásmom vzletového a približovacieho priestoru určenú v posudzovanom mieste. V ostatnej časti katastrálneho územia je maximálna výška stavieb a zariadení nestavebnej povahy stanovená ochranným pásmom vzletového a približovacieho priestoru a ochranným pásmom vnútornej vodorovnej roviny.

Hliník nad Váhom

V časti katastrálneho územia obce Hliník nad Váhom, kde už terén tvorí prekážku, je obmedzujúca výška **15 m** nad pôvodným terénom, zároveň však objekt s touto výškou nesmie presiahnuť nadmorskú výšku **570 m n. m. Bpv.** V blízkosti ochranného pásma vnútornej vodorovnej roviny alebo kužeľovej plochy môže byť pri posudzovaní prekážok použitý princíp tesnej blízkosti. V ostatnej časti katastrálneho územia je maximálna výška stavieb a zariadení nestavebnej povahy stanovená ochrannými pásmami.

Hlboké nad Váhom

V časti katastrálneho územia obce Hlboké nad Váhom, kde už terén tvorí prekážku je obmedzujúca výška **15 m** nad pôvodným terénom, zároveň však objekt s touto výškou nesmie presiahnuť nadmorskú výšku **570 m n. m. Bpv.** V blízkosti ochranného pásma vnútornej vodorovnej roviny alebo kužeľovej plochy môže byť pri posudzovaní prekážok použitý princíp tesnej blízkosti, nesmie byť však uplatnený za hranicu plochy ochranného pásma vzletového a približovacieho priestoru. V ostatnej časti katastrálneho územia je maximálna výška stavieb a zariadení nestavebnej povahy stanovená ochrannými pásmami.

Hrabové

V časti katastrálneho územia Hrabové, ktoré je mestskou časťou mesta Bytča, kde už terén tvorí prekážku je obmedzujúca výška **15 m** nad pôvodným terénom, zároveň však objekt s touto výškou nesmie presiahnuť nadmorskú výšku **570 m n. m. Bpv.** V blízkosti ochranného pásma vnútornej vodorovnej roviny alebo kužeľovej plochy môže byť pri posudzovaní prekážok použitý princíp tesnej blízkosti, nesmie byť však uplatnený za hranicu plochy ochranného pásma vzletového a približovacieho priestoru. V ostatnej časti katastrálneho územia je maximálna výška stavieb a zariadení nestavebnej povahy stanovená ochrannými pásmami.

Hričovské Podhradie

V časti katastrálneho územia obce Hričovské Podhradie, kde už terén tvorí prekážku je obmedzujúca výška **15 m** nad terénom, zároveň však objekt s touto výškou nesmie presiahnuť nadmorskú výšku **570 m n. m. Bpv.** V blízkosti ochranného pásma vnútornej vodorovnej roviny alebo kužeľovej plochy môže byť pri posudzovaní prekážok použitý princíp tesnej blízkosti. V ostatnej časti katastrálneho územia je maximálna výška stavieb a zariadení nestavebnej povahy stanovená ochrannými pásmami.

Kotešová

V časti katastrálneho územia obce Kotešová, kde už terén tvorí prekážku na ochranné pásmo vnútornej vodorovnej roviny alebo kužeľovej plochy, je obmedzujúca výška **15 m** nad pôvodným terénom, zároveň však objekt s touto výškou nesmie presiahnuť nadmorskú výšku **570 m n. m. Bpv.** V blízkosti ochranného pásma vnútornej vodorovnej roviny alebo kužeľovej plochy môže byť pri

posudzovaní prekážok použitý princíp tesnej blízkosti. V ostatnej časti katastrálneho územia je maximálna výška stavieb a zariadení nestavebnej povahy stanovená ochrannými pásmami.

Lietava

V časti v časti obce Lietava, kde už terén tvorí prekážku je obmedzujúca výška **15 m** nad pôvodným terénom, zároveň však objekt s touto výškou nesmie presiahnuť nadmorskú výšku **570 m n. m. Bpv.**

Ovčiarsko

V časti katastrálneho územia obce Ovčiarsko, kde už terén tvorí prekážku je obmedzujúca výška **15 m** nad pôvodným terénom, zároveň však objekt s touto výškou nesmie presiahnuť nadmorskú výšku **570 m n. m. Bpv.**

Paština Závada

V časti katastrálneho územia obce Paština Závada, kde už terén tvorí prekážku je obmedzujúca výška **15 m** nad pôvodným terénom, zároveň však objekt s touto výškou nesmie presiahnuť nadmorskú výšku **570 m n. m. Bpv.** V blízkosti ochranného pásma vnútornej vodorovnej roviny môže byť pri posudzovaní prekážok použitý princíp tesnej blízkosti. V ostatnej časti katastrálneho územia je maximálna výška stavieb a zariadení nestavebnej povahy stanovená ochrannými pásmami.

Svederník

V časti katastrálneho územia obce Svederník, kde už terén tvorí prekážku, je obmedzujúca výška **15 m** nad pôvodným terénom, zároveň však objekt s touto výškou nesmie presiahnuť nadmorskú výšku **570 m n. m. Bpv.** V blízkosti ochranného pásma vnútornej vodorovnej roviny alebo kuželovej plochy môže byť pri posudzovaní prekážok použitý princíp tesnej blízkosti. V ostatnej časti katastrálneho územia je maximálna výška stavieb a zariadení nestavebnej povahy stanovená ochrannými pásmami.

Veľká Bytča

V časti katastrálneho územia obce Veľká Bytča, kde už terén tvorí prekážku, je obmedzujúca výška **15 m** nad pôvodným terénom, zároveň však objekt s touto výškou nesmie presiahnuť nadmorskú výšku **570 m n. m. Bpv.** V blízkosti ochranného pásma vnútornej vodorovnej roviny alebo kuželovej plochy môže byť pri posudzovaní prekážok použitý princíp tesnej blízkosti. V ostatnej časti katastrálneho územia je maximálna výška stavieb a zariadení nestavebnej povahy stanovená ochrannými pásmami.

Žilina

V časti katastrálneho územia Žilinská Lehota, ktoré je mestskou časťou mesta Žilina, kde už terén tvorí prekážku v ochrannom pásme vnútornej vodorovnej roviny alebo kuželovej plochy je obmedzujúca výška **15 m** nad pôvodným terénom. V ochrannom pásme vzletovej a približovacej roviny, kde už terén tvorí prekážku, je obmedzujúca výška **15 m** nad pôvodným terénom, zároveň však objekt s touto výškou nesmie presiahnuť nadmorskú výšku **460 m n. m. Bpv.** V blízkosti ochranného pásma kuželovej plochy môže byť pri posudzovaní prekážok použitý princíp tesnej blízkosti. V ostatnej časti katastrálneho územia je maximálna výška stavieb a zariadení nestavebnej povahy stanovená ochranným pásmom kuželovej plochy.

Dlhé Pole, Veľké Rovné, Strážov, Závodie, Podhorie

V častiach týchto katastrálnych území, kde už terén tvorí prekážku na ochranné pásmo kuželovej plochy je obmedzujúca výška **15 m** nad pôvodným terénom, zároveň však objekt s touto výškou nesmie presiahnuť nadmorskú výšku **570 m n. m. Bpv.** V blízkosti ochranného pásma kuželovej plochy môže byť pri posudzovaní prekážok použitý princíp tesnej blízkosti. V ostatnej časti katastrálneho územia je maximálna výška stavieb a zariadení nestavebnej povahy stanovená ochrannými pásmami.

XI. Všeobecné ustanovenia

- 1) Nové ochranné pásma Letiska Žilina určuje Dopravný úrad podľa § 29 ods. 2 leteckého zákona na zaistenie bezpečnosti leteckej prevádzky ako aj na vytvorenie podmienok pre ďalší rozvoj letiska.
- 2) Ochranné pásma Letiska Žilina sa vzťahujú na územné plánovanie, projektovanie, umiestnenie, výstavbu a prevádzkovanie stavieb, umiestnenie a prevádzku pevných aj mobilných prostriedkov a zariadení, vysádzanie porastov a ich maximálnu prípustnú výšku a iné činnosti, ktoré môžu ohroziť bezpečnosť leteckej prevádzky na území a v priestoroch vymedzených ochranných pásiem.
- 3) Nové stavby, ktoré sú umiestňované na území chránenom ochrannými pásmami, prípadne rekonštrukcie existujúcich stavieb, musia byť v súlade s § 28 ods. 3 leteckého zákona s poukazom na ustanovenie §126 ods.1 stavebného zákona z hľadiska záujmov civilného letectva, čo do umiestnenia, výškového riešenia a vplyvu na leteckú prevádzku, prerokované s Dopravným úradom. Súhlasu Dopravného úradu podlieha aj umiestňovanie a prevádzkovanie zariadení a výkon všetkých činností, ktoré by mohli narušiť obmedzenia určené ochrannými pásmami, resp. by mohli ohroziť bezpečnosť leteckej prevádzky.
- 4) Dopravný úrad môže označiť za prekážky aj stavby a zariadenia nestavebnej povahy a stromový porast, ktoré nepresahujú nad určené roviny a plochy, ak tieto môžu nepriaznivo ovplyvniť bezpečnosť leteckej prevádzky.
- 5) Dopravný úrad môže v odôvodnených prípadoch a v súlade s bodom VIII. rozhodnutia udeliť výnimku z týchto ochranných pásiem po predchádzajúcom súhlase prevádzkovateľa / majiteľa letiska a po posúdení letecko-prevádzkového posúdenia vplyvu výnimky na bezpečnosť a plynulosť leteckej prevádzky, rozvoj letiska, činnosť a prevádzkový priestor leteckých pozemných zariadení. Letecko-prevádzkové posúdenie vypracované odborníkmi akceptovateľnými Dopravným úradom a prevádzkovateľom / majiteľom letiska je povinný predložiť žiadateľ o udelenie výnimky.
- 6) Umiestnenie a udržiavanie leteckého prekážkového značenia prekážok v určených ochranných pásmach letiska zabezpečuje v súlade s § 29 ods. 4 leteckého zákona vlastníci stavby alebo zariadenia nestavebnej povahy.
- 7) Ochranné pásma sú z hľadiska záujmov civilného letectva, v súlade s Vyhláškou Ministerstva životného prostredia Slovenskej republiky č. 55/2001 Z. z. o územnoplánovacích podkladoch a územnoplánovacej dokumentácii, záväzným územnoplánovacím podkladom pre územnoplánovacia dokumentácia dotknutých regiónov, obcí a zón. Od nadobudnutia právoplatnosti tohto rozhodnutia, do doby schválenia územnoplánovacej dokumentácie, v ktorej budú tieto ochranné pásma zohľadnené, je obec povinná rešpektovať takto určené ochranné pásma.
- 8) Zaistenie ochranných pásiem určených týmto rozhodnutím prislúcha podľa stavebného zákona územne príslušným orgánom územného plánovania a stavebným úradom.
- 9) Ochranné pásma Letiska Žilina sa určujú na dobu neurčitú.
- 10) Nadobudnutím právoplatnosti tohto rozhodnutia sa v celom rozsahu nahrádzajú ochranné pásma Letiska Žilina určené rozhodnutím Štátnej leteckej inšpekcie pod zn. 1-66/90 zo dňa 26.11.1990, ktoré týmto stráca platnosť.

O d ô v o d n e n i e :

Dopravnému úradu bola dňa 14.03.2016 a doplnená dňa 21.03.2017 doručená žiadosť prevádzkovateľa Letiska Žilina - Letisková spoločnosť Žilina, a.s., Letisko, 013 41 Dolný Hričov, IČO: 36 426 032, zapísaná v Obchodnom registri Okresného súdu Žilina, Oddiel: Sa, Vložka číslo: 10462/L (ďalej len „prevádzkovateľ letiska“), v rozsahu podľa predloženej dokumentácie „Ochranné pásma Letiska Žilina (Apríl 2015)“, ktorú spracoval a overil autorizovaný stavebný inžinier pre inžinierske stavby Prof. Ing. Antonín Kazda, CSc. (ASI SKSI, č. os. 0198*A*2-1). Dňom podania žiadosti prevádzkovateľa letiska bolo začaté konanie o určení nových ochranných pásiem Letiska Žilina.

V súčasnosti je územná ochrana letiska vykonávaná prostredníctvom rozhodnutia Štátnej leteckej inšpekcie o vyhlásení ochranných pásiem pod zn. 1-66/90 zo dňa 26.11.1990.

Dokumentácia nových ochranných pásiem Letiska Žilina bola vopred prerokovaná so všetkými účastníkmi konania a dotknutými orgánmi štátnej správy, pričom ich stanoviská boli súhlasné bez pripomienok, okrem nasledovných:

- Mesto Kysucké Nové Mesto – listom č. 1503/2015/03-Ku zo dňa 27.08.2015 uviedlo o.i., cit.: „Mesto Kysucké Nové Mesto spracováva nový územný plán mesta (v štádiu návrh ÚPN mesta KNM), v ktorom navrhuje rozšírenie plôch na IBV a HBV a domnieva sa, že by mohli byť dotknuté záujmy mesta a obyvateľov práve rozšírením letiska Žilina a aj ochranných pásiem letiska Žilina. V prípade, že by rozšírenie letiska Žilina a jeho ochranných pásiem ovplyvnilo plány rozvoja Mesta Kysucké Nové Mesto, Mesto Kysucké Nové Mesto nesúhlasí s rozšírením letiska Žilina a jeho ochranných pásiem“. K tomuto Dopravný úrad uvádza, že katastrálne územie Mesta Kysucké Nové Mesto nebude novými ochrannými pásmami Letiska Žilina zasiahnuté.
- Obec Jasenica – listom bez značky zo dňa 18.8.2015 vyjadrilo nesúhlas s predloženou dokumentáciou, nakoľko nie je v súlade s Územným plánom obce Jasenica. K tomuto Dopravný úrad uvádza, že preskúmal Územný plán obce Jasenica a nakoľko je výšková rezerva do novo navrhovaných ochranných pásiem Letiska Žilina cca 200 od úrovne terénu, nie je žiadny plánovaný zámer obce v rozpore s týmito ochrannými pásmami. Zároveň uvádzame, že na základe oznámenia Dopravného úradu o začatí konania o zmene / určení nových ochranných pásiem Letiska Žilina Obec Jasenica nereagovala, tzn. podľa upozornenia v oznámení s navrhovanou zmenou ochranných pásiem letiska súhlasí.
- Obec Stupné – listom Č.j.: 221/2015 zo dňa 20.8.2015 vyjadrilo nesúhlas s predloženou dokumentáciou, nakoľko nie je v súlade s územným plánom obce Stupné. K tomuto Dopravný úrad uvádza, že preskúmal Územný plán obce Stupné a nakoľko je výšková rezerva do novo navrhovaných ochranných pásiem Letiska Žilina cca 200 od úrovne terénu, nie je žiadny plánovaný zámer obce v rozpore s týmito ochrannými pásmami. Zároveň uvádzame, že na základe oznámenia Dopravného úradu o začatí konania o zmene / určení nových ochranných pásiem Letiska Žilina

Obec Stupné nereagovala, tzn. podľa upozornenia v oznámení s navrhovanou zmenou ochranných pásiem letiska súhlasí.

Dopravný úrad na základe záväzného stanoviska príslušného stavebného úradu – Obec Dolný Hričov, Osloboditeľov 131/35, 013 41 Dolný Hričov, č. 2016/550 zo dňa 07.04.2016, vydaného podľa ustanovenia § 33 ods. 2 stavebného zákona a ustanovenia § 29 ods. 2 leteckého zákona, oznámil:

- neznámym účastníkom konania verejnou vyhláškou listom č. 7780/2016/ROP-004-OPO/10579 zo dňa 15.04.2016 (verejná vyhláška bola vyvesená 15 dní na úradnej tabuli Obce Dolný Hričov a všetkých dotknutých obcí a v termíne od 04.05.2016 do 18.05.2016 bola zverejnená aj na úradnej tabuli a webovej stránke Dopravného úradu spolu s kompletnou dokumentáciou ochranných pásiem),
- ostatným účastníkom konania a dotknutým orgánom listom č. 7780/2016/ROP-004-OP-

O/10579 zo dňa 15.04.2016, preukázateľne doručeným, začatie konania vo veci zmeny / určenia nových ochranných pásiem Letiska Žilina s upustením od ústneho pojednávania, pričom Dopravný úrad upozornil na možnosť vyjadrenia pripomienok a podania námietok do 7 pracovných dní odo dňa doručenia predmetného oznámenia.

V stanovenej lehote boli Dopravnému úradu doručené námietky:

- Obce Kotešová listom č. 387/2016 zo dňa 13.05.2016 v znení, cit.:

„Chápeme zámer Letiskovej spoločnosti Žilina, a.s., že má záujem rozširovať svoje podnikateľské zámery, k čomu nevyhnutne potrebuje zabezpečiť bezpečnosť leteckej prepravy, avšak zastávame názor, že je potrebné hľadať riešenia, na základe ktorých budú akceptované záujmy väčšiny aktérov v záujmovom území, pričom činnosť jedného subjektu nie je možné v neobmedzenom rozsahu povýšiť nad záujmy ostatných účastníkov dotknutého územia. Definovaním vnútorných ornitologických ochranných pásiem v znení podľa tohto rozhodnutia je z pohľadu obce ťažko akceptovateľné s prihliadnutím na záujmy obyvateľov našej obce, keďže by bolo veľmi obtiažné definovať, za akým účelom dotknuté územie by mohlo byť využívané, keďže nebude možné ani osievať a pestovať plodiny, ktoré sa bežne na území obce pestovali. Na základe žiadosti Letiskovej spoločnosti a.s. obec Kotešová svojho času vydala stanovisko, že nemá námietky k predloženému návrhu ornitologických pásiem, avšak po následnom zvážení a prehodnotení definovaných podmienok uvedených v dikcii navrhovaných ornitologických pásiem, revidujeme stanovisko obce a dávame do pozornosti, že obec Kotešová má platne schválený Územný plán obce Kotešová a to uznesením č. 17/2009 z rokovania OZ v Kotešovej dňa 19.06.2009, Zmeny a Doplnku č.1, schválenej uznesením č. 8/2015 z rokovania OZ v Kotešovej dňa 13.02.2015, Zmeny a Doplnku č.2, schválených uznesením OZ v Kotešovej č. 52/2015 zo dňa 27.07.2015, kde už v minulosti boli zapracované stanoviská a podmienky určené Dopravným úradom – Divíziou civilného letectva, čím boli rešpektované pripomienky, čo už čiastočne obmedzilo záujmy a práva občanov obce Kotešová, pričom v platnom Územnom pláne sú dlhodobé schválené zámery obce a vydané rozhodnutia v záujmovom území a obec trvá na tom, aby zámery definované v Územnom pláne obce neboli dotknuté a obmedzené a aby platný Územný plán bol v plnej miere rešpektovaný. Pre obec Kotešová nie sú akceptovateľné obmedzenia v rozsahu definovaných podmienok vnútorných a vonkajších OP, pokiaľ by malo dôjsť k obmedzovaniu obrábania pôdy občanov našej obce obvyklým spôsobom, čo významným spôsobom by negatívne zasahovalo do života a integrity našej obce.“

- Obce Horný Hričov listom č. 2016/399 zo dňa 01.08.2016 v znení, cit.:

„Obec Horný Hričov súhlasí s námietkami obce Kotešová a pripája sa k nim; súhlasí s námietkami jednotlivých fyzických osôb a pripája sa k nim; súhlasí s rozsahom rozšírenia jednotlivých ochranných pásiem letiska Žilina za podmienky, že letisková spoločnosť, a.s. sa vyrovná so vznesenými námietkami.“

- Lesného pozemkového spoločenstva Kotešová – Oblazov, Anny Šmárikovej, Estery Urbánkovej, Ireny Guggenbergovej, Ing. Jozefa Kužela, Ing. Eleny Šutekovej, Jána Janeca, Jozefy Harzekovej, Ondreja Potočára a Štefana Poláčka listami bez značky zo dňa 12.05.2016 v znení, cit.:

„Chápeme zámer Letiskovej spoločnosti Žilina, a.s., že má záujem rozširovať svoje podnikateľské zámery, k čomu nevyhnutne potrebuje zabezpečiť bezpečnosť leteckej prepravy, avšak zastávame názor, že činnosť jedného subjektu nie je možné v tak neobmedzenom rozsahu povýšiť nad záujmy ostatných účastníkov dotknutého územia a hlavne nie nad právom chránené záujmy vlastníkov pôdy. Definovaním vnútorných ornitologických ochranných pásiem v znení podľa tohto rozhodnutia je z nášho pohľadu s prihliadnutím na záujmy vlastníka pôdy neakceptovateľné. Novo navrhovaný stav je zásadným zasahovaním a podľa nášho názoru nad mieru prípustnú zasahovanie do vlastníckych práv nás ako vlastníkov pozemkov v celom priestore novo navrhovaných ornitologických ochranných pásiem s následkom úplnej likvidácie možností obvyklého užívania svojho vlastníctva s poukazom na skutočnosť, že sa jedná o významné rozlohy plôch, na ktorých je nevyhnutné koordinovať rast ako fauny tak aj flóry. Na základe takto definovaných podmienok

vnútorných ornitologických ochranných pásiem si kladieme otázku, „čo je možné robiť na pozemkoch v ornitologických pásmach pri definovaní navrhovaných podmienok?“ Pri potvrdení návrhu, vychádza nám odpoveď – len kosiť, kľčovať a upravovať, aby nebolo letisko rušené prirodzenou alebo riadenou vegetáciou, čo samo o sebe generuje vyvolané výdavky bez primeranej náhrady. S vyššie uvedenými bodmi priamo súvisí aj fakt, že schválením vnútorných ornitologických pásiem v navrhovanom rozsahu možno vnímať ako prvý krok na zníženie hodnoty nehnuteľností v okolí letiska a tým získať pre Letiskovú spoločnosť, a.s. bezkonkurenčnú výhodu pri vykupovaní alebo prenájme pôdy v okolí letiska pre naplnenie svojho podnikateľského zámeru. Navrhovaným spôsobom Letisková spoločnosť, a.s. podľa nášho názoru v rozpore s článkom 20 Ústavy SR neprimerane zasahuje do vlastníckych práv nás ako vlastníkov pozemkov a nielen v bezprostrednej blízkosti letiska bez akéhokoľvek návrhu na kompenzáciu. Taktiež je potrebné brať do úvahy a dávame do pozornosti, že obec Kotešová má platne schválený Územný plán obce Kotešová, v rámci ktorého sú lokality spadajúce do vnútorných ornitologických pásiem, kde sú vydané rozhodnutia a schválené zámery, na ktorých naplnení trváme. Posudzovanie negatívnych vplyvov na bezpečnosť letovej prevádzky ako zvýšený a nadmerný výskyt vtáctva a iné vplyvy, nesie so sebou riziko subjektívneho hodnotenia, čo nezaručuje objektívne hodnotenie a posúdenie bez pravidelne vykonávaných prieskumov, čo sa nakoniec stane fraškou. Nie je pre nás akceptovateľné obmedzenie v rozsahu definovaných vnútorných a vonkajších ornitologických OP z dôvodov uvedených vyššie. Navrhujeme zotrvať pri definícii vnútorných a vonkajších ornitologických OP podľa platného dokumentu, kde režim obrábania pôdy pre zabezpečenie ochrany je primerane stanovený s dôrazom aj na rešpektovanie vlastníckych práv ako aj potrieb letiska. Nebránime sa akejkoľvek konzultácii na uvedenú tému, pokiaľ budú primeraným spôsobom rešpektované naše vlastnícke práva, nebudú obmedzované naše záujmy, či vlastnícke alebo podnikateľské, v záujmovom území a nebudú nám vznikať nové a neefektívne vyvolané náklady pri správe nášho majetku.“

Dopravný úrad o týchto námietkach upovedomil prevádzkovateľa letiska a vyzval ho na vyjadrenie sa k ich obsahu. Dňa 25.08.2016 bola Dopravnému úradu doručená Odpoveď prevádzkovateľa k výzve Dopravného úradu pod Č.j. 447/16/Ká zo dňa 24.08.2016 s nasledovným znením, cit.:

„Vznesené námietky obce Kotešová a námietky jednotlivých fyzických osôb sa týkajú výlučne ornitologických ochranných pásiem a ich dopadu na spôsob hospodárenia s pôdou a využívania pozemkov. Všetky námietky sú však obecné, bez špecifických bodov, ku ktorým by bolo možné navrhnúť konkrétne nápravné opatrenia. Z hľadiska územného rozsahu k obci Kotešová a umiestnenia pozemkov jednotlivých osôb ktoré podali námietky (obec Oblazov) prakticky nie je rozdiel medzi pôvodnými a novo - navrhovanými ochrannými pásmami. Rozdiel je v detailnejšej špecifikácii činností ktoré v nových ornitologických ochranných pásmach môžu byť vykonávané s cieľom obmedziť výskyt vtáctva. Zo strany prevádzkovateľa letiska vo vzťahu k obciam a vlastníkom pozemkom by mal byť preto vyhovujúci súčasný spôsob komunikácie a doteraz prijaté opatrenia. Ide najmä o:

Letisko Žilina každoročne prerokováva spôsob využívania pôdy a osevný plán s poľnohospodárskym družstvom a v uvedenej veci sa nikdy nevyskytli žiadne problémy.

Po dohode s poľnohospodárskym družstvom je realizovaná výsadba plodín v okolí oplotenia letiska tak, aby bolo možné vykonávať vizuálnu kontrolu stavu oplotenia a odhaliť jeho prípadné poškodenie.

Letisko Žilina spracovalo Analýzu súčasného stavu biologickej ochrany na letisku Žilina v rámci ktorého je vytvorený systém sledovania vtáctva a živočíchov a boli prijaté opatrenia na zníženie výskytu vtáctva a živočíchov. Analýza objektivizuje údaje o výskyte živočíchov, jej databáza je aktualizovaná a je k dispozícii okolitým obciam.

Napriek tomu, že ako pôvodné tak aj novo - navrhované ornitologické ochrannými pásma zakazujú zriadenie otvorených hnojísk, stredísk spracovania odpadu a čističiek bolo umožnené takéto zariadenia v ornitologických ochranných pásmach letiska Žilina zriadiť s tým, že spôsob ich prevádzkovania zabezpečuje, že sa výskyt vtáctva nezvýšil.

Aj keď novo - navrhované ornitologické ochrannými pásma zakazujú zriadenie štrkových jám, Letisková spoločnosť Žilina, a.s. súhlasila s ťažbou štrkov v smere vzletu 24 za predpokladu dodržania spôsobu ťažby (pozri list zo 4.7.2016).

Letisko Žilina trvale a dlhodobo presadzuje politiku dobrého susedstva a spolupráce s okolitými obcami. Tento prístup je aplikovaný aj v oblasti riešenia problematiky biologickej ochrany letiska ktorá zahŕňa aj ornitologické ochranné pásma letiska. Každým konkrétnym podnetom sa preto letisko bude zaoberať a bude sa snažiť hľadať riešenie, ktoré by bolo vyhovujúce pre obe strany.“

Dopravný úrad na základe obsahu námietok účastníkov konania, ktoré sú rovnakého charakteru, preštudoval platný Územný plán obce Kotešová vrátane jeho zmien a doplnkov a taktiež platný Územný plán obce Horný Hričov vrátane jeho zmien a doplnkov.

V oboch územných plánoch obcí sú zapracované ako súčasné tak aj navrhované ochranné pásma v záväznej textovej časti územnoplánovacej dokumentácie. Pri spracovaní Územného plánu obce Kotešová bol v rámci prerokovávaní novej územnoplánovacej dokumentácie zo strany Dopravného úradu (predtým Letecký úrad Slovenskej republiky) spracovateľ upozornený na skutočnosť, že je plánované predĺženie vzletovej a pristávacej dráhy Letiska Žilina, a z toho dôvodu je potrebné, aby priestorové a funkčné riešenie územia obce by malo byť už v súčasnosti spracované tak, aby bol zaistený predpoklad možnosti vyhlásenia nových ochranných pásiem letiska. V platnej územnoplánovacej dokumentácii obce, schválenej uznesením Obecného zastupiteľstva v Kotešovej č. 17/2009 dňa 19.06.2009, je na strane 44 záväznej časti uvedené, že cit: „Návrh ÚPN-O Kotešová rieši výlučne rozvoj funkcie bývania formou IBV, základnej občianskej vybavenosti, športu a rekreácie na východnom, západnom a severnom okraji zastavaného územia obce, pričom nenavrhuje rozvoj obce smerom južným k Letisku Žilina. Takéto priestorové a funkčné riešenie územia obce vytvára predpoklad možnosti vyhlásenia nových ochranných pásiem letiska pre samotné predĺženie dráhy, nakoľko v súčasnosti stanovené ochranné pásma v takomto rozsahu stanovené nie sú.

V záväznej časti Územnoplánovacej dokumentácie obce Kotešová (ďalej len „ÚPN-O Kotešová“) na str. 45 je uvedené, že vnútorné ornitologické ochranné pásmo navrhovaných ochranných pásiem pre vyhládkové predĺženie vzletovej a pristávacej dráhy bude mať tvar obdĺžnika s pozdĺžnou osou totožnou s osou vzletovej a pristávacej dráhy so šírkou minimálne 500 m od okraja ochranného pásma pásu vzletovej a pristávacej dráhy na obidve strany a s dĺžkou minimálne 1000 m od každého konca ochranného pásma pásu vzletovej a pristávacej dráhy. Tzn. v platnom ÚPN-O Kotešová sa ráta s celkovým rozmerom vnútorných ornitologických ochranných pásiem 5020 m x 1400 m (ochranné pásmo vzletovej a pristávacej dráhy je na str. 44 ÚPN-O Kotešová stanovené na celkový rozmer 3020 x 400 m). V návrhu ochranných pásiem, ktorý je predmetom rozhodnutia a vo výrokovej časti rozhodnutia o určení nových ochranných pásiem je rozmer vnútorných ornitologických ochranných pásiem stanovený na 5010 m x 1300 m. K zmenšeniu rozmeru vnútorného ornitologického ochranného pásma v porovnaní s rozmerom, ktorý je uvedený v záväznej časti ÚPN-O Kotešová prišlo z dôvodu zmenšenia rozmeru ochranného pásma pásu vzletovej a pristávacej dráhy, od ktorého sa výpočet rozmeru vnútorných ornitologických ochranných pásiem vykonáva. Tzn. že rozsah územia obmedzený vnútorným ornitologickým pásmom, ktorý je predmetom tohto konania o určení nových ochranných pásiem, je menší ako bol pri spracovaní priestorového a funkčného využitia obce zo strany Obce Kotešová akceptovaný.

Obec ako aj vlastníci pozemkov nemali v rámci prerokovávaní Územného plánu obce Kotešová žiadne výhrady k rozsahu a obmedzeniam určeným návrhom ochranných pásiem pre predĺženie vzletovej a pristávacej dráhy letiska. Obec tento návrh ochranných pásiem akceptovala a

dokonca vyhodnotila aj prípadnú kolíziu návrhu ochranných pásiem s priestorovým a funkčným využitím riešenia územia obce. Pritom parametre návrhu ochranných pásiem poskytnuté v rámci prerokovania územnoplánovacej dokumentácie mali väčší priestorový zásah do územia ako skutočný návrh, ktorý bol prevádzkovateľom predložený ako podklad na určenie nových ochranných pásiem letiska, a ktorý je predmetom tohto konania.

Čo sa týka obmedzení určených vo vnútornom ornitologickom ochrannom pásme, na strane 43 v záväznej časti ÚPN-O Kotešová je uvedené, že v tomto pásme je vylúčené vykonávať činnosti a zriaďovať stavby a prevádzky, ktoré by mohli zvýšiť výskyt vtáctva v okolí letiska; ďalej je zakázané zriaďovať skládky, stohy, siláže a režim obrábania pôdy musí byť dohodnutý s prevádzkovateľom letiska.

V dokumentácii návrhu ochranných pásiem boli navrhnuté obmedzenia nasledovne:

„Vo vnútornom ornitologickom ochrannom pásme je zakázané najmä siať, pestovať a nechať rásť obilniny, mak, kukuricu, slnečnicu, hrach, vysádzať a nechať rásť ovocné sady, vinice, zriaďovať skládky odpadu, stohy, silážne žľaby a jamy, otvorené hnojiská, vodné plochy, štrkoviskové jamy zaplnené spodnou vodou, čističky odpadových vôd, hydínarne, bažantnice, sústredené chovy dobytky, strediská zberu a spracovania biologických odpadov, golfové areály a iné stavby a zariadenia nestavebnej povahy a vykonávať iné činnosti, ktoré by mohli spôsobiť nadmerný výskyt vtáctva a živočíchov na letisku a v jeho okolí, alebo ktoré by mohli mať negatívny vplyv na letovú situáciu na letisku alebo v jeho okolí. Umiestnenie stavieb, pestovanie vyššie uvedených plodín alebo vykonávanie činností vo vnútornom ornitologickom ochrannom pásme je možné povoliť iba na základe dohody s prevádzkovateľom letiska a po prijatí opatrení na obmedzenie výskytu živočíchov v tomto ochrannom pásme.“

V dokumentácii návrhu ochranných pásiem rozsah zákazov evokuje, že sa stanovením zákazov v tomto rozsahu sprísnilo požiadavky na ochranu bezpečnosti leteckej prevádzky a vlastnícke práva majiteľov pozemkov sú tak viac dotknuté. V rozhodnutí je však len vymenovaný rozsah činností a zriaďovanie stavieb a prevádzok, ktoré by mohli zvýšiť výskyt vtáctva v okolí letiska, keďže jednotliví žiadatelia o vydanie súhlasu Dopravného úradu k realizácii stavieb, spracovatelia územnoplánovacích dokumentácií a taktiež ani samotní vlastníci pozemkov nevedeli, aké činnosti sú predmetom zákazu, keďže neboli bližšie špecifikované. Regulácia týchto činností však v rovnakom rozsahu bola vykonávaná aj pred určením nových ochranných pásiem.

V textovej časti dokumentácie návrhu ochranných pásiem je zákaz určený v súčasnosti planými ochrannými pásmami dokonca zmiernený možnosťou povoliť tieto činnosti na základe dohody s prevádzkovateľom letiska a po prijatí opatrení na obmedzenie výskytu živočíchov v tomto ochrannom pásme.

V zmenách a doplnkoch č. 2 ÚPN-O Kotešová prišlo dokonca k zmenšeniu plochy pôvodne užívanej ako orná pôda, keďže sa v časti územia funkcia zmenila na výstavbu rodinných domov.

Rovnako boli rozmery a obmedzenia vyplývajúce z predpokladaných ochranných pásiem pre vyhládkový stav letiska (predĺženie vzletovej a pristávacej dráhy) akceptované a kolízia preverená aj pri spracovaní Zmeny a doplnku územného plánu sídelného útvaru Dolný Hričov, ktorých záväzná časť bola vyhlásená VZN obce Dolný Hričov č. 2/2006 zo dňa 25.09.2006.

Namietatelia uvádzajú, že novo navrhovaný stav je zásadným a neprípustným zasahovaním do ich vlastníckych práv v celom priestore novo navrhovaných ornitologických ochranných pásiem s následkom likvidácie možnosti obvyklého užívania svojho pozemku s poukazom na skutočnosť, že sa jedná o významné rozlohy plôch, na ktorých je nevyhnutné koordinovať rast fauny a flóry.

Na základe už uvedených skutočností bolo preukázané, že navrhovaným stavom nepríde k väčšiemu zásahu do vlastníckych práv, aký bol obcou a vlastníckymi pozemkami už akceptovaný pri spracovaní Územného plánu obce Kotešová, keďže návrh ochranných pásiem, ktorý je predmetom tohto konania, nie je v rozpore so schválenou územnoplánovacou dokumentáciou dotknutých obcí.

Taktiež je splnená požiadavka obce, aby neboli dotknuté a obmedzené dlhodobé schválené zámery obce a vydané rozhodnutia v záujmovom území a aby platný územný plán bol v plnej miere rešpektovaný. Táto požiadavka bola preskúmaná už v rámci prerokovania Územného plánu obce Kotešová a Dopravný úrad nezistil ani pri novom posúdení návrhu ochranných pásiem žiadnu kolíziu so schváleným územným plánom obce.

Obec Kotešová taktiež uvádza, že nie sú akceptovateľné obmedzenia v rozsahu definovaných podmienok vnútorných a vonkajších ochranných pásiem, pokiaľ by malo dôjsť k obmedzovaniu obrábania pôdy občanov našej obce obvyklým spôsobom, čo významným spôsobom by negatívne zasahovalo do života a integrity našej obce.

Keďže k termínu vydania tohto rozhodnutia nebol z hľadiska spôsobu obrábania pôdy vo vnútorných ornitologických ochranných pásmach preukázaný žiadny negatívny vplyv na bezpečnosť leteckej prevádzky (obrábanie pôdy je koordinované s prevádzkovateľom letiska, prípadne sú prijaté opatrenia na odstránenie negatívneho vplyvu), nie je dôvod domnievať sa, že pri zachovaní súčasného stavu obrábania pôdy by boli obvyklé činnosti zo strany Dopravného úradu obmedzené.

Dopravný úrad taktiež preskúmal odôvodnenosť námietok z pohľadu rozsahu obmedzenia vlastníckych práv účastníkov konania. Keďže sa námietky týkali obmedzení, ktoré sú určené vnútorným ornitologickým ochranným pásmom, Dopravný úrad zisťoval rozsah pozemkov vo vlastníctve namietateľov, ktoré sa nachádzajú vo vnútorných ornitologických pásmach. V týchto ochranných pásmach sa nachádzajú pozemky namietateľov - Lesné pozemkové spoločenstvo Kotešová – Oblazov; Anna Šmáriková; Estera Urbánková; Irena Guggenbergová; Ing. Elena Šuteková; Ján Janec; Jozefa Harzeková; Ondrej Potočár; Štefan Poláček. Dopravný úrad zistil, že v rozsahu vnútorných ornitologických ochranných pásiem Ing. Jozef Kužela nedisponuje žiadnym pozemkom, ktorý by bol v jeho vlastníctve.

Dopravný úrad v nadväznosti na list Lesného pozemkového spoločenstva Kotešová – Oblazov bez značky zo dňa 12.05.2016, v ktorom uviedli, že sa nebránia akejkoľvek konzultácii na uvedenú tému, zvolal dňa 07.12.2016 stretnutie za účelom vysvetlenia navrhovaného rozsahu ornitologických ochranných pásiem a obmedzení z nich vyplývajúcich, ktorého sa v zastúpení namietajúcich strán zúčastnila Ing. Šuteková (podpredsedníčka Lesného pozemkového spoločenstva Kotešová – Oblazov), na základe splnomocnenia zo dňa 05.12.2016. Záverom tohto stretnutia sa zúčastnené strany dohodli, že Ing. Šuteková sa stretne so spracovateľom dokumentácie návrhu ochranných pásiem - Prof. Ing. Antonín Kazdom, CSc. a pokúsia sa spoločne dohodnúť na menej prísnom obmedzení ornitologických ochranných pásiem, o čom bude následne Dopravný úrad informovaný. Dňa 19.01.2017 obdržal Dopravný úrad informáciu od spracovateľa dokumentácie návrhu ochranných pásiem o výsledku tohto stretnutia, v ktorom namietatelia súhlasili so znením obmedzení pre vnútorné ornitologické ochranné pásma uvedeným v schválenom ÚPN-O Kotešová. Na základe uvedeného Dopravný úrad upravil znenie obmedzení pre vnútorné ornitologické ochranné pásma v dohodnutom rozsahu vo výrokovej časti tohto rozhodnutia.

Vzhľadom na obsah námietok poukazujeme aj na ustanovenie § 31 ods. 1 leteckého zákona, ktoré rieši preukázateľné obmedzenie vlastníckych práv. Z dôvodu zriadenia alebo prevádzkovania verejných letísk a leteckých pozemných zariadení vrátane ich ochranných pásiem možno vlastnícke právo k nehnuteľnostiam vo verejnom záujme za náhradu obmedziť alebo nehnuteľnosti za odplatu vyvlastniť.

Preto námietky týkajúce sa zásadného zasahovania do vlastníckych práv, a to nad mieru prípustnú, ktorý bude spôsobený novo navrhovaným stavom a na základe úpravy znenia obmedzení vo vnútorných ornitologických ochranných pásmach, nie je možné akceptovať.

Dopravný úrad vyzval listom Č.p.: 7780/2016/ROP-089-D/25419 zo dňa 03.08.2016 prevádzkovateľa letiska na doplnenie podkladov nevyhnutných pre rozhodnutie vo veci – doplnenie stavebno – technického posúdenia letiska, dokumentáciu rozvojových plánov obsahujúcich časový harmonogram prác realizácie predĺženia vzletovej a pristávacej dráhy na navrhovanú dĺžku 2 450 m

a tým preukázať opodstatnenosť určenia nových ochranných pásiem v súčasnej dobe. Na túto výzvu reagoval prevádzkovateľ letiska listom Č.j. 454/16/Ka zo dňa 30.08.2016, doplneným listom Č.j. 512/16/Ka zo dňa 11.10.2016, pričom požadované podklady prevádzkovateľ letiska Dopravnému úradu doložil a zároveň oznámil predpokladaný začiatok realizácie predĺženia vzletovej a pristávacej dráhy na dĺžku 2 450 m na termín 1.4.2022.

Ochranné pásma Letiska Žilina sa určujú na základe:

- a) žiadosti prevádzkovateľa letiska, doplnenej o stavebno – technického posúdenia letiska a dokumentáciu rozvojových plánov obsahujúcich časový harmonogram prác realizácie predĺženia vzletovej a pristávacej dráhy na navrhovanú dĺžku 2 450 m
- b) dokumentácie „*Ochranné pásma Letiska Žilina (Apríl 2015)*“, ktorú spracoval a overil autorizovaný stavebný inžinier pre inžinierske stavby Prof. Ing. Antonín Kazda, CSc. (ASI SKSI, č. os. 0198*A*21). Táto dokumentácia bola vopred prerokovaná so všetkými účastníkmi konania a dotknutými orgánmi štátnej správy, pričom okrem vyššie uvedených námietok boli všetky stanoviská kladné.
- c) Technickej štúdie rozvoja letiska Žilina – Hričov, AGA-Letišťa, Praha, november 2003 d) stanovisk účastníkov konania:

- Obec Hatné, Obec Brvnište, Obec Dolná Mariková, Obec Papradno, Obec Štiavnik, Obec Petrovice, Obec Makov, Obec Vysoká nad Kysucou, Mesto Turzovka, Obec Korňa, Obec Podvysoká, Obec Dlhá nad Kysucou, Obec Zákopčie, Obec Ochodnica, Obec Nesluša, Obec Rudinská, Mesto Kysucké Nové Mesto, Obec Kysucký Lieskovec, Obec Povina, Obec Radoľa, Obec Lopušné Pažite, Obec Dolný Vadičov, Obec Horný Vadičov, Obec Kotrčiná Lúčka, Obec Snežnica, Mesto Žilina, Obec Teplička nad Váhom, Obec Nededza, Obec Gbeľany, Obec Varín, Obec Strečno, Obec Mojš, Obec Stráňavy, Obec Rosina, Obec Lietavská Lúčka, Obec Turie, Obec Porúbka, Obec Stránske, Obec Kunerad, Mesto Rajecké Teplice, Obec Lietavská SvinnáBabkov, Obec Zbyňov, Obec Konská, Obec Kamenná Poruba, Obec Ďurčiná, Obec Šuja, Mesto Rajec, Obec Kľače, Obec Jasenové, Obec Malá Čierna, Obec Veľká Čierna, Obec Malé Lednice, Obec Prečín, Obec Bodiná, Obec Vrchteplá, Obec Kostolec, Mesto Považská Bystrica, Obec Zásكالie, Obec Višňové, Obec Jasenica, Obec Suľov - Hradná, Obec Rudina, Mesto Bytča, Obec Veľké Rovné, Obec Bitarová, Obec Brezany, Obec Divina, Obec Divinka, Obec Dlhé Pole, Obec Dolný Hričov, Obec Hlboké nad Váhom, Obec Hôrky, Obec Hričovské Podhradie, Obec Hvozdnica, Obec Jablonové, Obec Kolárovice, Obec Lietava, Obec Maršová – Rašov, Obec Ovčiarsko, Obec Petrovice, Obec Plevník – Drienové, Obec Podhorie, Obec Predmier, Obec Stupné, Obec Svederník, Obec Udiča, Obec Rudinka, Obec Paština Závada na základe oznámenia Dopravného úradu o začatí konania o zmene / určení nových ochranných pásiem Letiska Žilina nereagovali, tzn. podľa upozornenia v oznámení s navrhovanou zmenou ochranných pásiem letiska súhlasia;

- e) stanovisk dotknutých orgánov:

- Žilinský samosprávny kraj, Okresný úrad v Žiline, Krajský úrad životného prostredia v Žiline, Ministerstvo dopravy, výstavby a regionálneho rozvoja, Ministerstvo životného prostredia Slovenskej republiky, Okresný úrad Žilina, Obvodný banský úrad v Prievidzi na základe oznámenia Dopravného úradu o začatí konania o zmene / určení nových ochranných pásiem Letiska Žilina nereagovali, tzn. podľa upozornenia v oznámení s navrhovanou zmenou ochranných pásiem letiska súhlasia;

- f) stanovisk ostatných:

- Aeroklub Žilina, Spoločný obecný úrad Raková, Spoločný stavebný úrad Žilina, Spoločný stavebný úrad Kotešová, Spoločný obecný úrad Súľov – Hradná, Spoločný obecný úrad Jasenica,

Spoločný obecný úrad Rudina, Spoločný obecný úrad Považská Bystrica, Mestský úrad Turzovka, Spoločný stavebný úrad Varín, Spoločný stavebný úrad Teplička nad Váhom, Spoločný obecný úrad Rajecké Teplice, Spoločný stavebný úrad Rajec na základe oznámenia Dopravného úradu o začatí konania o zmene / určení nových ochranných pásiem Letiska Žilina nereagovali, tzn. podľa upozornenia v oznámení s navrhovanou zmenou ochranných pásiem letiska súhlasia.

Dôvodom určenia nových ochranných pásiem je zaistenie územnej ochrany podľa § 29 ods. 1 leteckého zákona pre realizáciu plánovaného predĺženia vzletovej a pristávacej dráhy z dĺžky 1150 m na 2 450 m v rozsahu podľa priloženej dokumentácie ochranných pásiem, ktorá je spracovaná v súlade s Technickou štúdiou rozvoja letiska Žilina, november 2003.

Dopravný úrad vychádzal pri posudzovaní žiadosti prevádzkovateľa letiska z účelu, na ktorý sa určujú ochranné pásma, ktorým je v zmysle § 29 ods. 1 leteckého zákona zabezpečenie bezpečnosti leteckej prevádzky na letiskách a spoľahlivej činnosti leteckých pozemných zariadení, ako aj vytvorenie podmienok na ich ďalší rozvoj, ako aj z verejného záujmu na existencii tohto letiska a jeho ochranných pásiem, ktorý vychádza zo všeobecne záväzných právnych predpisov, najmä z Prílohy KONCEPCIA ÚZEMNÉHO ROZVOJA SLOVENSKA 2001 ZÁVÄZNÁ ČASŤ nariadenia vlády SR č. 528/2002 Z. z., ktorým sa vyhlasuje záväzná časť Konceptie územného rozvoja Slovenska 2001 v znení nariadenia vlády SR č. 461/2011 Z. z., ktorým sa vyhlasujú zmeny a doplnky záväznej časti Konceptie územného rozvoja Slovenska 2001, pričom z ustanovenia

11.11.6. citovaného predpisu vyplýva povinnosť rešpektovať dopravnú infraštruktúru zaradenú podľa kritérií medzinárodných leteckých organizácií - letiská hlavnej siete pre medzinárodnú dopravu – Žilina. Taktiež v Územných plánoch obce Kotešová a obce Horný Hričov sú zapracované tak súčasné, ako aj navrhované ochranné pásma, a to v oboch prípadoch v ich záväznej textovej časti (určené ako záväzný regulatív priestorového usporiadania a funkčného využívania územia). Dopravný úrad dôsledne zohľadňoval skutočnosť, že záväzná časť územnoplánovacej dokumentácie je záväzná pre všetkých, a v tomto duchu aj rozhodoval.

Podľa ustanovenia § 29 ods. 2 leteckého zákona Dopravný úrad určuje ochranné pásma rozhodnutím len na návrh prevádzkovateľa letiska, čo znamená, že jediný oprávnený subjekt na podanie takéhoto návrhu (žiadosti o určenie ochranných pásiem) je v zmysle leteckého zákona prevádzkovateľ letiska. Zo podanej žiadosti prevádzkovateľa letiska, ktorou bolo začaté toto konanie o určení nových ochranných pásiem Letiska Žilina jednoznačne vyplýva, že má v pláne realizovať svoje rozvojové plány spočívajúce v predĺžení vzletovej a pristávacej dráhy letiska so začiatkom realizácie k 01.04.2022. Dopravný úrad teda rešpektuje skutočnosť, že ide o prevádzkovateľa verejného medzinárodného letiska, ktorý v súlade so svojimi strategickými rozvojovými zámermi robí také kroky, ktorými dokáže zabezpečiť jeho dlhodobu udržateľný rozvoj.

Dopravný úrad neurčil citlivé ochranné pásmo proti laserovému žiareniu z dôvodu, že toto ochranné pásmo má rovnaké parametre ako kritické ochranné pásmo proti laserovému žiareniu uvedené v bode VI. 2. a pričom citlivé ochranné pásmo proti laserovému žiareniu má menej prísne obmedzenie na úroveň vyžarovania.

Povinnosť vlastníka/prevádzkovateľa nadzemného vedenia elektrického prúdu prerokovať rekonštrukciu existujúcich nadzemných vedení elektrického prúdu v ochrannom pásme s obmedzením stavieb nadzemných vedení elektrického prúdu vysokého napätia, veľmi vysokého napätia a zvlášť vysokého napätia s Dopravným úradom je určená v bode VIII. 2. z dôvodu, že takéto činnosti nepodliehajú povoľovaciemu procesu v zmysle ustanovení stavebného zákona, ako i s prihliadnutím na ustanovenie § 29 ods. 3 leteckého zákona, a to za účelom zaistenia bezpečnosti leteckej prevádzky. Z tohto dôvodu do rozdeľovníka pribudli i prevádzkovatelia elektrických vedení.

Dopravný úrad v konaní náležite zisťoval skutkový stav veci, aby pri rozhodovaní mohol brať do úvahy všetky získané podklady v konaní a následne postupovať v súlade so zákonmi a ostatnými právnymi predpismi rešpektujúc zásady správneho konania. Dopravný úrad pritom prihliadal na

súčasný, ako aj na budúce záujmy leteckej dopravy a ostatnej leteckej prevádzky (záujmy verejné) nevynímajúc bezpečnosť leteckej prevádzky.

Dopravný úrad podotýka, že sa jedná o ochranné pásma medzinárodného verejného letiska, ktoré majú z pohľadu fungovania leteckej dopravy v rámci Slovenskej republiky a vo vzťahu k iným krajinám, nesporný celospoločenský význam. Celospoločenským záujmom je, aby rozvoj leteckej dopravy, ako aj ostatnej leteckej prevádzky, bol zabezpečený aj do budúca. Účastník konania je tak, ako už bolo uvedené, prevádzkovateľom verejného medzinárodného Letiska Žilina, pričom pri medzinárodnom letisku sú verejné záujmy chránené priamo vládou Slovenskej republiky formou všeobecne záväzného právneho predpisu - nariadenia vlády SR č. 528/2002 Z. z., ktorým sa vyhlasuje záväzná časť Konceptie územného rozvoja Slovenska 2001 v znení nariadenia vlády SR č. 461/2011 Z. z., ktorým sa vyhlasujú zmeny a doplnky záväznej časti Konceptie územného rozvoja Slovenska 2001. Dopravný úrad je orgánom štátnej správy, ktorý je povinný hájiť záujmy civilného letectva a taktiež orgánom odborne spôsobilým dohliadať nad bezpečnosťou civilného letectva, preto nemôže ignorovať záujem verejný, deklarovaný priamo vládou Slovenskej republiky.

Dopravný úrad má za to, že v danej veci náležite zistil skutkový stav veci s prihliadnutím na bezpečnosť leteckej prevádzky na predmetnom letisku, ako aj so zohľadnením plnenia účelu ochranných pásiem, ktorým je vytvorenie podmienok na jeho ďalší rozvoj; zohľadnil všetky vyjadrenia účastníkov konania, aj sa s nimi náležite vysporiadal.

Dopravný úrad opätovne poukazuje na existenciu ustanovenia § 31 ods. 1 leteckého zákona, podľa ktorého z dôvodu zriadenia alebo prevádzkovania verejných letísk a leteckých pozemných zariadení vrátane ich ochranných pásiem možno vlastnícke právo k nehnuteľnostiam vo verejnom záujme za náhradu obmedziť alebo nehnuteľnosti za odplatu vyvlastniť, z čoho jednoznačne vyplýva právo vlastníkov pozemkov na náhradu za obmedzenie ich práv.

Dopravný úrad rozhodol o určení nových ochranných pásiem Letiska Žilina, pričom svoje rozhodnutie časovo neobmedzil a to z dôvodu, že podľa ustanovenia § 29 ods. 2 druhej vety leteckého zákona určenie ochranných pásiem je podmienkou na vydanie povolenia na prevádzku verejného letiska alebo leteckého pozemného zariadenia (§ 32 ods. 1). Z uvedeného je zrejmé, že každé verejné letisko musí mať určené ochranné pásma, a to najmä z dôvodu zabezpečenia bezpečnosti leteckej prevádzky na letisku.

Podľa ustanovenia § 29 ods. 1 leteckého zákona bezpečnosť leteckej prevádzky na letiskách a spoločlivú činnosť leteckých pozemných zariadení, ako aj vytvorenie podmienok na ich ďalší rozvoj zabezpečujú ochranné pásma.

Podľa ustanovenia § 29 ods. 2 leteckého zákona ochranné pásma na návrh prevádzkovateľa letiska alebo leteckého pozemného zariadenia určuje rozhodnutím Dopravný úrad na základe záväzného stanoviska stavebného úradu. Určenie ochranných pásiem je podmienkou na vydanie povolenia na prevádzku verejného letiska alebo leteckého pozemného zariadenia (§ 32 ods. 1).

Podľa ustanovenia § 31 ods. 1 leteckého zákona z dôvodu zriadenia alebo prevádzkovania verejných letísk a leteckých pozemných zariadení vrátane ich ochranných pásiem možno vlastnícke právo k nehnuteľnostiam vo verejnom záujme za náhradu obmedziť alebo nehnuteľnosti za odplatu vyvlastniť.

Podľa ustanovenia § 46 ods. 1 písm. b) leteckého zákona je orgánom štátnej správy v civilnom letectve Dopravný úrad.

Podľa ustanovenia § 48 ods. 1 písm. r) leteckého zákona Dopravný úrad určuje ochranné pásma letísk a leteckých pozemných zariadení (§ 29 ods. 2).

Podľa ustanovenia § 33 ods. 2 stavebného zákona ak je na územné konanie, ktorým sa vydáva rozhodnutie o využití územia alebo o chránenom území či o ochrannom pásme, príslušný podľa osobitných predpisov iný orgán štátnej správy než príslušný stavebný úrad, dohodne sa tento orgán o návrhu rozhodnutia alebo opatrenia so stavebným úradom.

Podľa ustanovenia § 140 stavebného zákona ak nie je výslovne ustanovené inak, vzťahujú sa na konanie podľa tohto zákona všeobecné predpisy o správnom konaní.

Podľa ustanovenia § 3 ods. 1 správneho poriadku je správny orgán povinný chrániť záujmy štátu a spoločnosti a dôsledne vyžadovať plnenie povinností.

Podľa ustanovenia § 3 ods. 2 Správneho poriadku správne orgány sú povinné postupovať v konaní v úzkej súčinnosti s účastníkmi konania, zúčastnenými osobami a inými osobami, ktorých sa konanie týka, a dať im vždy príležitosť, aby mohli svoje práva a záujmy účinne obhajovať, najmä sa vyjadriť k podkladu rozhodnutia, a uplatniť svoje návrhy. Účastníkom konania, zúčastneným osobám a iným osobám, ktorých sa konanie týka, musia správne orgány poskytovať pomoc a poučenia, aby pre neznalosť právnych predpisov neutrpeli v konaní ujmu.

Podľa ustanovenia § 3 ods. 4 správneho poriadku správne orgány sú povinné svedomite a zodpovedne sa zaoberať každou vecou, ktorá je predmetom konania, vybaviť ju včas a bez zbytočných prietáhov a použiť najvhodnejšie prostriedky, ktoré vedú k správne vybaveniu veci. Ak to povaha veci pripúšťa, má sa správny orgán vždy pokúsiť o jej zmierne vybavenie. Správne orgány dbajú na to, aby konanie prebiehalo hospodárne a bez zbytočného zaťažovania účastníkov konania a iných osôb.

Podľa ustanovenia § 3 ods. 5 správneho poriadku rozhodnutie správnych orgánov musí vychádzať zo spoľahlivo zisteného stavu veci. Správne orgány dbajú o to, aby v rozhodovaní o skutkovo zhodných alebo podobných prípadoch nevznikali neodôvodnené rozdiely.

Podľa ustanovenia § 32 ods. 1 správneho poriadku, je správny orgán povinný zistiť presne a úplne skutočný stav veci a za tým účelom si obstaráť potrebné podklady pre rozhodnutie. Zistením skutočného stavu veci sa rozumie zistenie všetkých podstatných skutočností v súlade s príslušným hmotnoprávnym predpisom. Úplnosť znamená povinnosť správneho orgánu zistiť všetky rozhodujúce skutočnosti bez ohľadu na to, či budú v prospech alebo neprospech účastníka.

Podľa ustanovenia § 46 správneho poriadku rozhodnutie musí byť v súlade so zákonmi a ostatnými právnymi predpismi, musí ho vydať orgán na to príslušný, musí vychádzať zo spoľahlivo zisteného stavu veci a musí obsahovať predpísané náležitosti.

Podľa § 47 ods. 1 Správneho poriadku rozhodnutie musí obsahovať výrok, odôvodnenie a poučenie o odvolaní (rozklade). Odôvodnenie nie je potrebné, ak sa všetkým účastníkom konania vyhovuje v plnom rozsahu.

Podľa ustanovenia § 47 ods. 3 správneho poriadku v odôvodnení rozhodnutia správny orgán uvedie, ktoré skutočnosti boli podkladom na rozhodnutie, akými úvahami bol vedený pri hodnotení dôkazov, ako použil správnu úvahu pri použití právnych predpisov, na základe ktorých rozhodoval, a ako sa vyrovnal s návrhmi a námietkami účastníkov konania a s ich vyjadreniami k podkladom rozhodnutia.

Nadobudnutím právoplatnosti tohto rozhodnutia sa v celom rozsahu nahrádzajú ochranné pásma Letiska Žilina určené Rozhodnutím Štátnej leteckej inšpekcie pod zn. 1-66/90 zo dňa 26.11.1990.

Správny poplatok bol uhradený v zmysle zákona NR SR č. 145/1995 Z. z. o správnych poplatkoch v znení neskorších predpisov (položka 91 písm. e), bod 1) prevodom na účet Dopravného úradu dňa 21.03.2016 vo výške 500,- € (slovom päťsto eur).

Neoddeliteľnou súčasťou tohto rozhodnutia je dokumentácia „Ochranné pásma Letiska Žilina (Apríl 2015)“, ktorú spracoval a overil autorizovaný stavebný inžinier pre inžinierske stavby Prof. Ing. Antonín Kazda, CSc. (ASI SKSI, č. os. 0198*A*2-1).

Na základe všetkých hore uvedených skutočností bolo potrebné rozhodnúť tak, ako je to uvedené vo výrokovej časti tohto rozhodnutia.

Poučenie:

Proti tomuto rozhodnutiu je možné podľa ustanovenia § 55 ods. 3 leteckého zákona podať rozklad v lehote do 15 dní odo dňa jeho oznámenia (doručenia). O rozklade rozhoduje predseda Dopravného úradu na základe návrhu ním zriadenej osobitnej komisie.

Rozklad sa podáva na Dopravný úrad, so sídlom Letisko M.R. Štefánika, 823 05 Bratislava 21, cestou pošty, alebo osobne do podateľne v sídle úradu.

Toto rozhodnutie je možné preskúmať súdom po nadobudnutí jeho právoplatnosti za predpokladu vyčerpania riadnych opravných prostriedkov.



Ing. Martin Němeček
riaditeľ
Divízie civilného letectva

Potvrdenie dátumu vyvesenia a zvesenia verejnej vyhlášky:

Dátum vyvesenia: 6.4.2017

Dátum zvesenia:

Odtlačok pečiatky a podpis pracovníka zodpovedného za zverejnenie:

Odtlačok pečiatky a podpis pracovníka zodpovedného za zverejnenie:

Prílohy: dokumentácia ochranných pásiem (textová i grafická časť) bude k nahliadnutiu (počas doby zverejnenia) na Obecnom úrade vo Veľkej Čiernej v čase úradných hodín .

Oznámenie sa doručí:

účastníkom konania:

- Letisková spoločnosť Žilina, a.s., Letisko, 013 41 Dolný Hričov, IČO: 36 426 032
- Letové prevádzkové služby Slovenskej republiky, š.p., Ivanská cesta 93, 823 07 Bratislava 216, IČO: 35 778 458
- Obec Hatné, Obecný úrad Hatné, Hatné 46, 018 02 Dolná Mariková
- Obec Brvnište, Obecný úrad Brvnište, Brvnište 390, 018 12 Brvnište
- Obec Dolná Mariková, Obecný úrad, Dolná Mariková 150, 018 02 Dolná Mariková
- Obec Papradno, Obecný úrad Papradno, Papradno 315, 018 13 Papradno
- Obec Štiavnik, Obecný úrad Štiavnik, Štiavnik 1350, 013 55 Štiavnik
- Obec Petrovice, Obecný úrad Petrovice, Petrovice 80, 013 53 Petrovice
- Obec Makov, Obecný úrad Makov, Makov 60, 023 56 Makov
- Obec Vysoká nad Kysucou, Obecný úrad, Vysoká nad Kysucou 215, 023 55 Vysoká nad Kysucou
- Mesto Turzovka, Mestský úrad Turzovka, Jašíkova 178, 023 54 Turzovka
- Obec Korňa, Obecný úrad Korňa, Korňa 517, 023 21 Korňa
- Obec Podvysoká, Obecný úrad Podvysoká, Podvysoká 26, 023 57 Podvysoká
- Obec Dlhá nad Kysucou, Obecný úrad, Dlhá nad Kysucou 258, 023 54 Dlhá nad Kysucou
- Obec Zákopčie, Obecný úrad Zákopčie, Stred 824, 023 11 Zákopčie
- Obec Ochodnica, Obecný úrad Ochodnica, Ochodnica 121, 023 35 Ochodnica
- Obec Nesluša, Obecný úrad Nesluša, Nesluša 987, 023 41 Nesluša
- Obec Rudinská, Obecný úrad Rudinská, Rudinská 125, 023 31 Rudinská
- Mesto Kysucké Nové Mesto, Mestský úrad, Námestie slobody 94, 024 01 Kysucké Nové Mesto
- Obec Kysucký Lieskovec, Obecný úrad Kysucký Lieskovec, Kysucký Lieskovec 129, 023 34 Kysucký Lieskovec
- Obec Povina, Obecný úrad Povina, Povina 155, 023 33 Povina
- Obec Radoľa, Obecný úrad Radoľa, Radoľa 4, 023 36 Radoľa
- Obec Lopušné Pažite, Obecný úrad, Lopušné Pažite 102, 02336 Lopušné Pažite - Lopušná
- Obec Dolný Vadičov, Obecný úrad Dolný Vadičov, Dolný Vadičov 123, 023 45 Dolný Vadičov
- Obec Horný Vadičov, Obecný úrad Horný Vadičov, Horný Vadičov 160, 023 45 Horný Vadičov
- Obec Kotrčiná Lúčka, Obecný úrad Kotrčiná Lúčka, Kotrčiná Lúčka 64, 013 02 Kotrčiná Lúčka
- Obec Snežnica, Obecný úrad Snežnica, Snežnica 17, 023 32 Snežnica
- Mesto Žilina, Mestský úrad Žilina, Námestie obetí komunizmu 1, 011 31 Žilina

- Obec Teplička nad Váhom, Obecný úrad, Nám. sv. Floriána 290/2, 013 01 Teplička nad Váhom
- Obec Nededza, Obecný úrad Nededza, Hlavná 1/1, 013 02 Nededza
- Obec Gbeľany, Obecný úrad Gbeľany, Urbárska 366/3, 013 02 Gbeľany
- Obec Varín, Obecný úrad Varín, Námestie sv. Floriána 1, 013 03 Varín
- Obec Strečno, Obecný úrad Strečno, Sokolská 487, 013 24 Strečno
- Obec Mojš, Obecný úrad Mojš, Mojš 147, 010 01 Mojš
- Obec Stráňavy, Obecný úrad Stráňavy, Májová 336, 013 25 Stráňavy
- Obec Rosina, Obecný úrad Rosina, Horná Rosinská 167, 013 22 Rosina
- Obec Lietavská Lúčka, Obecný úrad Lietavská Lúčka, Cementárska 3, 013 11 Lietavská Lúčka
- Obec Turie, Obecný úrad Turie, Hlavná 214, 013 12 Turie
- Obec Porúbka, Obecný úrad Porúbka, Rajecká cesta č. 29, 013 11 Porúbka
- Obec Stránske, Obecný úrad Stránske, Pod Stráň 168, 013 13 Rajecké Teplice
- Obec Kunerad, Obecný úrad Kunerad, Kunerad 60, 013 13 Kunerad
- Mesto Rajecké Teplice, Mestský úrad Rajecké Teplice, Nám. SNP 1/29, 013 13 Rajecké Teplice
- Obec Lietavská Svinná - Babkov, Obecný úrad, Lietavská Svinná 160, 013 11 Lietavská Svinná - Babkov
- Obec Zbyňov, Obecný úrad Zbyňov, Hlavná 19/1, 013 19 Zbyňov
- Obec Kanská, Obecný úrad Kanská, Kanská 410, 013 13 Kanská
- Obec Kamenná Poruba, Obecný úrad, Kamenná Poruba 207, 093 03 Kamenná Poruba
- Obec Ďurčiná, Obecný úrad Ďurčiná, Ďurčiná 77, 01501 Ďurčiná
- Obec Šuja, Obecný úrad Šuja, Šuja 1, 015 01 Rajec
- Mesto Rajec, Mestský úrad Rajec, Námestie SNP 2/2, 015 01 Rajec
- Obec Kľače, Obecný úrad Kľače, Kľače 1, 013 19 Kľače
- Obec Jasenové, Obecný úrad Jasenové, Jasenové 50, 013 19 Jasenové
- Obec Malá Čierna, Obecný úrad Malá Čierna, Malá Čierna 55, 015 01 Malá Čierna
- Obec Veľká Čierna, Obecný úrad Veľká Čierna, Veľká Čierna 75, 015 01 Rajec
- Obec Malé Lednice, Obecný úrad Malé Lednice, Malé Lednice 101, 018 16 Malé Lednice
- Obec Prečín, Obecný úrad Prečín, Prečín 304, 018 15 Prečín
- Obec Bodiná, Obecný úrad Bodiná, Bodiná 102, 018 15 Bodiná
- Obec Vrchteplá, Obecný úrad Vrchteplá, Vrchteplá 15, 017 05 Vrchteplá
- Obec Kostolec, Obecný úrad Kostolec, Kostolec 42, 017 05 Kostolec
- Mesto Považská Bystrica, Mestský úrad, Centrum 2/3, 017 01 Považská Bystrica
- Obec Zásكالie, Obecný úrad Zásكالie, Zásكالie 33, 017 05 Zásكالie
- Obec Višňové, Obecný úrad, Višňové 556, 013 23 Višňové
- Obec Jasenica, Obecný úrad, Jasenica 130, 018 17 Jasenica
- Obec Súľov - Hradná, Obecný úrad, Súľov 65, 013 52 Súľov - Hradná
- Obec Kotešová, Obecný úrad, Kotešová 325, 013 61 Kotešová
- Obec Rudina, Obecný úrad, Rudina 442, 023 31 Rudina
- Mesto Bytča, Mestský úrad, Námestie Slovenskej republiky, 014 01 Bytča
- Obec Veľké Rovné, obecný úrad, 013 62 Veľké Rovné
- Obec Bitarová, Obecný úrad, Bitarová 130, 010 04 Bitarová
- Obec Brezany, Obecný úrad, Brezany 64, 010 04 Brezany
- Obec Divina, Obecný úrad, Divina 50, 013 31 Divina
- Obec Divinka, Obecný úrad, Divinka 142, 013 31 Divinka
- Obec Dlhé Pole, Obecný úrad, Dlhé Pole 250, 013 32 Dlhé Pole
- Obec Dolný Hričov, Obecný úrad, Osloboditeľov 131, 013 41 Dolný Hričov
- Obec Hlboké nad Váhom, Obecný úrad, Hlboké nad Váhom 218, 014 01 Hlboké nad Váhom
- Obec Horný Hričov, Obecný úrad, 013 42 Horný Hričov
- Obec Hôrky, Obecný úrad, Hôrky 11, 010 04 Hôrky

- Obec Hričovské Podhradie, Obecný úrad, Hričovské Podhradie 98, 013 41 Dolný Hričov
- Obec Hvozdnica, Obecný úrad, Hvozdnica 39, 013 56 Hvozdnica
- Obec Jablonové, Obecný úrad, Jablonové 92, 013 52 Jablonové
- Obec Kolárovice, Obecný úrad, Kolárovice 389, 013 54 Kolárovice
- Obec Lietava, Obecný úrad, Lietava 146, 013 18 Lietava
- Obec Maršová – Rašov, Obecný úrad, Rašov 2, 013 51 Maršová – Rašov
- Obec Ovčiarsko, Obecný úrad, Ovčiarsko 39, 010 04 Ovčiarsko
- Obec Petrovice, Obecný úrad, Petrovice 80, 013 53 Petrovice
- Obec Plevník – Drienové, Obecný úrad, Plevník – Drienové 255, 018 26 Plevník – Drienové
- Obec Podhorie, Obecný úrad, Podhorie 50, 013 18 Lietava
- Obec Predmier, Obecný úrad, Predmier 55, 013 51 Predmier
- Obec Stupné, Obecný úrad, Stupné 216, 018 12 Stupné
- Obec Svederník, Obecný úrad, Svederník 51, 013 32 Svederník
- Obec Udiča, Obecný úrad, Udiča 302, 018 01 Udiča
- Obec Rudinka, Obecný úrad, Rudinka 118, 023 31 Rudinka
- Obec Paština Závada, Obecný úrad, Paština Závada 58, 013 41 Paština Závada
- Stredoslovenská energetika – Distribúcia, a.s., Pri Rajčianke 2927/8, 010 47 Žilina
- Západoslovenská distribučná, a.s., Čulenova 6, P.O.BOX 292, 810 00 Bratislava 1
- Východoslovenská distribučná, a.s., Mlynská 31, 042 91 Košice
- Slovenská elektrizačná prenosová sústava, a.s., Mlynské nivy 15880/59A, 821 09 Bratislava
- ostatní účastníci konania (vlastníci pozemkov a stavieb dotknutých ochrannými pásmami) verejnou vyhláškou

dotknutým orgánom, stavebným úradom a organizáciám:

- Aeroklub Žilina, Letisko, 013 41 Dolný Hričov
- Žilinský samosprávny kraj, oddelenie životného prostredia a územného plánovania, Úrad ŽSK, Komenského48, 011 09 Žilina
- Okresný úrad v Žiline, odbor územného plánovania, Andreja Kmeťa 17, 010 01 Žilina
- Krajský úrad životného prostredia v Žiline, odbor ochrany prírody a krajiny, Krajský úrad životného prostredia Žilina, Nám. M. R. Štefánika 1, 010 01 Žilina
- Ministerstvo dopravy, výstavby a regionálneho rozvoja, odbor civilného letectva, P.O.BOX 100, 810 05 Bratislava
- Ministerstvo životného prostredia Slovenskej republiky, Nám. Ľudovíta Štúra 1, 812 35 Bratislava
- Okresný úrad Žilina, odbor starostlivosti o životné prostredie, OÚŽP Žilina, Nám. M. R. Štefánika 1, 010 01 Žilina
- Obvodný banský úrad v Prievidzi, Matice slovenskej 10, 971 22 Prievidza
- Lesné a pozemkové spoločenstvo Kotešová – Oblazov, Kotešová 319, 013 61 Kotešová
- Spoločný obecný úrad Raková, Raková 140, 023 51 Raková
- Spoločný stavebný úrad Žilina, Námestie obetí komunizmu 1, 011 31 Žilina
- Spoločný stavebný úrad Kotešová, Kotešová 325, 013 61 Kotešová
- Spoločný obecný úrad Súľov – Hradná, Súľov 65, 013 52 Súľov - Hradná
- Spoločný obecný úrad Jasenica, Námestie A. Hlinku 29/34, 017 01 Považská Bystrica
- Spoločný obecný úrad Rudina, Družstevná 1052/2, 024 01 Kysucké Nové Mesto
- Spoločný obecný úrad Považská Bystrica, Centrum 2/3, 017 01 Považská Bystrica
- Mestský úrad Turzovka, Jašíkova 178, 023 54 Turzovka
- Spoločný stavebný úrad Varín, Námestie sv. Floriána 1, 013 03 Varín
- Spoločný stavebný úrad Teplička nad Váhom, Nám. sv. Floriána 290/2, 013 01 Teplička nad Váhom
- Spoločný obecný úrad Rajecké Teplice, Nám. SNP 1/29, 013 13 Rajecké Teplice
- Spoločný stavebný úrad Rajec, Námestie SNP 2/2, 015 01 Rajec

